

2 INVITACIONES SIN CARGO

intersec
BUENOS AIRES
29 - 31 Agosto, La Rural
@Intersec_BA /IntersecBuenosAires
www.intersecbuenosaires.com.ar

EMPRESAS



ARG SEGURIDAD Inaugura nueva sucursal en zona norte

TECNOLOGÍA



La inteligencia artificial avanza en Argentina con Deep Learning

INSTALANDO



Cercos eléctricos, consejos para una buena instalación

Negocios de Seguridad

Número 120
Jul/Ago '18

16

Seguinos

Revista líder sobre Empresas, Productos y Servicios de Seguridad Electrónica

EMPRESAS

. RAM <66>

Servicios diferenciales en monitoreo mayorista

. SECURITY ONE <72>

Presentación de la nueva línea de productos EZVIZ de Hikvision

EVENTOS

. Presentación de nuevas tecnologías y productos:

. Certificación Digifort <42>

. Soluciones con IA de Dahua <48>

. SCE Rosario <54>

CASOS DE ÉXITO

. Solución de seguridad Vivotek en empresa de logística <78>

. Proyecto con DVRs móviles Siera en transporte de caudales <84>

OPINIÓN

. El futuro del mercado de alarmas
Por Lic. Diego Madeo <96>

TIENDA DE PRODUCTOS

. Los mejores productos y las últimas novedades del sector:
Fulltime <112> SEG International

INSTITUCIONES

. Boletín informativo con las actividades de CEMARA <124>

ADE+

. ACTUALIDAD <34>

. BIG DIPPER ACADEMY <116>

. ALONSO REPORT <120>

Siera
Electronics

La tecnología avanza constantemente. Nuestro servicio y respaldo diferencial también.

Con más de 25 años produciendo equipos para seguridad electrónica, Siera se ha posicionado como una excelente opción para aquellos que buscan calidad, servicio, respaldo y precio.

Siera, soluciones a medida con productos de vanguardia en: CCTV, Control de Acceso, Audio Profesional, Porteros Eléctricos y Automatización.

siera.com.ar | sieraelectronics.com

Más info abriendo la solapa

CYGNUS
electronics

SWITCH DISEÑADOS PARA CÁMARAS IP

SWITCH DISEÑADOS ESPECIALMENTE PARA CÁMARAS IP



- **Alcance extra sobre UTP**

Hasta 250m para datos + alimentación (PoE)

- **Buffer extendido:**

Óptimo para un streaming fluido de video en HD y Ultra HD

- **Mayor eficiencia:**

Bloquea comunicación innecesaria entre puertos de cámaras, permitiendo concentrar recursos en el enlace cámara-NVR

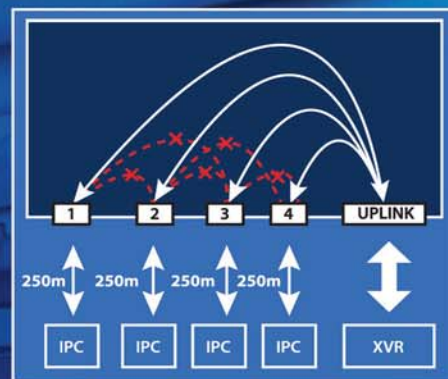

IMPORTA Y DISTRIBUYE

Big Dipper
Security

RADIO OESTE
DESARROLLOS ESPECIALES

HURIN
SEGURIDAD ELECTRONICA

lidertech
MAYORISTA DE TECNOLOGÍA

LINEA ENTRY LEVEL

S1004-60



4 ports entry level

- 4x puertos PoE+ @100Mbps
- Hasta 60W total PoE
- Uplink: 2x Ethernet @100Mbps
- Modo CCTV hasta 250Mts
- 1.25Gbps / 0.88Mpps

S1008-120



8 ports entry level

- 8x puertos PoE+ @100Mbps
- Hasta 120W total PoE
- Uplink: 2x Ethernet @1Gbps
- Modo CCTV hasta 250Mts
- 5.6Gbps / 4.2Mpps

S1016-300



16 ports entry level

- 16x puertos PoE+ @100Mbps
- 300W total PoE c/ indicador consumo
- Uplink: 2x Ethernet @1Gbps + 1x fibra óptica SFP
- Puerto para administración PoE
- Modo CCTV hasta 150Mts.
- 7.2 Gbps / 5.36Mpps

S1024-420



24 ports entry level

- 24x puertos PoE+ @100Mbps
- 420W total PoE c/ indicador consumo
- Uplink: 2x Ethernet @1Gbps + 1x fibra óptica SFP
- Puerto para administración PoE
- Modo CCTV hasta 150Mts.
- 8.8 Gbps / 6.55Mpps

LINEA HIGH END

S2004-240



4 ports industrial

- Alimentación redundante
- Fanless: disipación de calor sin ventilador mecánico
- 4x puertos Hi-PoE @1Gbps
- Hasta 240W total Hi-PoE
- Uplink: 2x Ethernet @1Gbps + 2x fibra óptica SFP
- 5.6Gbps / 4.2Mpps

S2008-150-V2



8 ports industrial

- Alimentación redundante
- Fanless
- 8x puertos PoE+ Gigabit @1Gbps
- Hasta 150W total PoE
- Uplink: 4x fibra óptica SFP (soporta fast-ring)
- Modo CCTV por consola
- Administrable L-2
- Salida a relay programable por caída de enlace
- 24Gbps / 17.9Mpps

S2024-420



24 ports high end

- 24x puertos PoE+ @1Gbps
- Hasta 420W total PoE
- Uplink: 2x Ethernet @1Gbps + 2x fibra óptica SFP
- Administrable L-2
- 56Gbps / 41.66Mpps

S7024



24 ports modular core switch

- Fuente de alimentación redundante
- 3 Slots p/ módulos S7024-8F/8T
- Uplink: 2x Ethernet @1Gbps + 2x fibra óptica SFP
- Transmisión de datos de alta velocidad
- Administrable L-2
- 70Gbps / 42Mpps

MODULOS PARA S7024

S7024-8F



8 port SFP module

- 8x puertos Gigabit de fibra óptica
- Network Standard: IEEE802.3z

S7024-8T



8 port RJ45 module

- 8x puertos Ethernet @ 1Gbps
- IEEE802.3, IEEE802.3u, IEEE802.3ab



Cygnus Electronics

Tel: (011) 5278-0022 / 3221-8153
info@cygnus.la

Elementos para garantizar la **prevención del crimen** en lugares de **vasta superficie y extenso perímetro**

alhua MASTER DISTRIBUTOR
TECHNOLOGY

Domo PTZ Laser

Con **laser disuasivo** ideal para barrios cerrados, seguridad ciudadana, zonas rurales y grandes perímetros.



Casos de Uso

- Advertencia visual a intrusos para interrumpir su accionar de forma inmediata
- Marcación de objetivos en completa oscuridad (para informar posición a personal de seguridad)
- Escenario con regla de detección de intrusos

Solución disponible para domos Dahua PTZ de 25 a 48x. Resoluciones de 2MP a 4K

CONOZCA LOS BENEFICIOS DE COMPRAR EN UN MASTER DISTRIBUTOR

Equipo especializado en proyectos

Asesoramiento profesional en manos de un equipo dedicado a ayudarlo en el diseño e implementación de sus proyectos.

Project Manager: pablo.bertucelli@bigdipper.com.ar

Product Manager: nicolas.fontana@bigdipper.com.ar

Laboratorio propio y RMA

Disponemos de un laboratorio certificado, donde los productos son testeados por nuestro equipo de ingeniería y reparados de forma eficiente.

Stock y variedad de soluciones

Contamos con más de 400 productos en stock constante de las principales marcas, disponibles en depósitos propios y en nuestra red de distribuidores.

Soporte técnico

Le brindamos un equipo de soporte técnico, disponible de forma telefónica y personalizada, certificado por nuestras principales marcas.

Roadshows y capacitaciones online gratuitas

Le ofrecemos capacitaciones online de productos todas las semanas y realizamos roadshows por todo el país para mostrarles las últimas novedades del mercado.

Más de 10 años de experiencia en Dahua

Somos una empresa joven con gran trayectoria, apasionados de la seguridad electrónica y representando marcas líderes.

DISTRIBUCIÓN OFICIAL |



AHORA PODÉS CONTACTARNOS POR WHATSAPP! |

CASA
CENTRAL

LUJÁN PIÑEYRO
+54911 6814 4567

EUGENIA DEGLIUMINI
+54911 2174 9854

NICOLÁS RODRIGUEZ
+54911 2653 9735

SUCURSAL CUYO
+54926 1525 3222

SUCURSAL SUR
+54911 2825 4506

SUCURSAL CABALLITO
+54911 5409 0645

Casa Central - Zona Oeste

Del Mate Amargo 1176 / 1272, Ituzaingó (1713), Bs. As.
(54 11) 5278 - 0022 / 3221 - 8153
info@bigdipper.com.ar

Sucursal Cuyo

Rioja 1373, Mendoza (5500)
(54 261) 425 - 0165 / 15 - 5253222
sucursalcuyo@bigdipper.com.ar

Sucursal Sur

Bvd. de los italianos 3662, Lanús Este (1825) Bs. As.
(54 11) 4248 - 3324
sucursalsur@bigdipper.com.ar

Sucursal Caballito

Senillosa 1229, CABA (C1424BOY)
(54 11) 4922 - 3804
sucursalcaballito@bigdipper.com.ar

Big Dipper

Security

alhua
TECHNOLOGY

Soluciones para Seguridad Perimetral

Cámaras térmicas para detección de intrusiones

CÁMARA TÉRMICA BULLET

DH-TPC-BF5400

- Sensor de alta definición 400x300 px
- Detección automática de intrusos en oscuridad total, encandilada y a través de la niebla



OPCIONES DE LENTE

7.5mm
13mm
19mm
25mm
35mm

alcance 240m
alcance 450m
alcance 640m
alcance 1000m
alcance 1300m

campo de visión 52° x 40° <
campo de visión 29° x 22° <
campo de visión 20° x 15° <
campo de visión 15° x 11° <
campo de visión 11° x 8° <



CÁMARA TÉRMICA HÍBRIDA TIPO TORRE TPC-PT8420C-B

- Sensor térmico de 400x300 px con zoom de 5x
- Sensor óptico Starlight de 2Mpx con zoom de 30x
- Detección automática de intrusos a largas distancias, en oscuridad total, encandilada y a través de la niebla

OPCIONALES

Medidor de distancia láser de hasta 5000m (±2m)
Iluminador láser de 1000m de efectividad

OPCIONES DE LENTE

20 a 100mm
30 a 150mm
25 a 225mm

alcance 3000m
alcance 4500m
alcance 6750m

campo de visión 19 a 3.9°
campo de visión 12 a 2.6°
campo de visión 15 a 1.7°

Big Dipper

Security

CYGNUS

electronics

Soluciones para Seguridad Industrial

Cámaras térmicas para monitoreo de procesos



MIRA PARA DETECCIÓN TÉRMICA

SC-384H

CYGNUS
electronics

- Sensor de 384x288 px (21x16°<)
- Detección de personas a 500m de distancia



IMPLEMENTACIONES

- Detección de intrusos en grandes perímetros
- Accesorio para caza deportiva
- Búsqueda de personas en incendios

- Sensor de 120x120 px (33x33°<)
- Rango de medición de -20 a 250 °C
- Cámara de video integrada
- Conexión USB para descarga de datos

TERMÓGRAFA PORTÁTIL CON DISPLAY

IR-120

CYGNUS
electronics



TERMÓGRAFA PORTÁTIL CON DISPLAY

IR-384H

CYGNUS
electronics

- Sensor de 384x288 px (25x19°<)
- Rango de medición de -20 a 350 °C
- Captura imágenes y graba video con audio
- Transmisión de video por Bluetooth o USB

IMPLEMENTACIONES

- Estudio de eficiencia térmica en construcciones
- Localización de pérdidas en procesos y fugas de humedad en edificios
- Prevención de incendios por detección temprana
- Evaluación de cañerías en procesos industriales



Integramos nuestra experiencia y productos, para que tengas la **solución total** en **seguridad electrónica**

INCENDIO

Sensores de humo, calor, gas, monóxido, llama, etc.

CONTROL PERIMETRAL

Cámaras visuales IP Geovision

CONTROL PERIMETRAL

Cámaras visuales IP Geovision

CONTROL DE ACCESO ESPACIOS COMUNES

Control de ascensores

CONTROL DE ACCESO VEHICULAR

Combinación de Barreras Vehiculares y Automatización de portones

CONTROL DE ACCESO PEATONAL

Control de Ingreso/Egreso peatonal mediante lectoras tradicionales, de biometría dactilar y/o facial o con cámaras especiales con reconocimiento de rostros.

CONTROL DE ACCESO ESPACIOS COMUNES Y ASCENSORES

Gestión y Control del uso de ascensores, oficinas, jardines, salones de usos múltiples (SUM), gimnasios, espacios de juegos para los niños u otros, mediante la video verificación de las imágenes de los sucesos. Áreas críticas preconfigurables para un análisis especial.

EVACUACIÓN INTELIGENTE

Sistema de Evacuación con señalética LED inteligente que se integra con el Sistema de Alarma de Incendio para crear rutas de escape seguras.

CONTROL PERIMETRAL

Cámaras IP visuales FULL HD para vigilar un predio que requiera mantener cierta estética y que no sean detectadas.

CÁMARAS ESPACIOS COMUNES

Cámaras IP visuales ocultas Full HD para espacios ultra limitados o que no precisen llamar la atención. Cámaras FishEye con visión panorámica que permiten cubrir grandes ambientes sin puntos ciegos.

INCENDIO

Los sistemas de Alarma de Incendio propuestos se podrán interconectar con el Sistema de Control de Acceso, CCTV y podrán controlar múltiples entradas y salidas de contactos secos para comandar elevadores, bombas, energía, ventilación, etc... Los sensores podrán ser de humo, calor, gas, monóxido y/o llama.



EVACUACIÓN INTELIGENTE

Sistema de evacuación con señalética



CONTROL DE ACCESO

Sistema peatonal



CÁMARAS ESPACIOS COMUNES

Cámaras Fisheye con visión panorámica Geovision

CÁMARAS ESPACIOS COMUNES

Cámaras IP visuales
multas Full HD Geovision



CONTROL DE ACCESO

Sistema Vehicular
tarjeta + LPR o TAG

INCENDIO
Anunciador remoto



simicro

Te asesoramos y acompañamos a lo largo de todo tu proyecto, consultáanos



Av. Corrientes 4969
(C1414AJC) CABA, Argentina



(5411) 4857-0861
(líneas rotativas)



www.simicro.com



VIDEOMAN

SEGURO EN TODAS SUS LÍNEAS



XHD-23BP
Bullet 1080P +
Lente 3,6 mm



XHD-43MM
Mini Domo 4MP +
Lente 3,6 mm



XHD-2Z330A
Domo PTZ 6"
Infrarrojo 120 m



XHD-21MY
Mini Domo 1080P +
Lente Varifocal 2,8 a 12 mm



XHD-11BL
Bullet 720P +
Lente Varifocal 2,8 a 12 mm

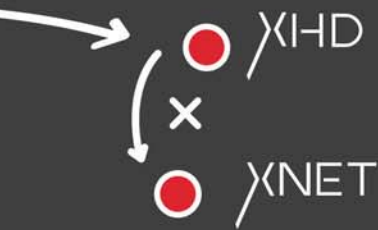

Línea de cámaras analógicas de multitecnología 4 en 1 (AHD, HDCVI, HDTVI, CVBS), configurables sin necesidad de dispositivos externos. Disponibles en resoluciones 720P, 1080P y 4MP.

Línea de cámaras IP. Disponibles en Resoluciones 1.3MP, 2MP y 4 MP con formatos de compresión H264 y H265.



Precio



Calidad



Servicio



3 años

Garantía



XNET-33BY

Mini Bullet 1,3MP +
Lente 3,6 mm



XNET-21MY

Bullet 2MP +
Lente Varifocal 2,8 a 12 mm

XNET-21MY

Mini Domo 2MP +
Lente Varifocal 2,8 a 12 mm



XNET-73MY

Mini Domo 4MP +
H265 + Lente 3,6 mm

XNET-73BY

Bullet 4MP + H265 +
Lente 3,6 mm



XNET-71BL

Bullet 4MP + H265 +
Lente Varifocal 2,8 a 12 mm



Av. Corrientes 4969
(C1414AJC) CABA, Argentina



(5411) 4857-0861
(líneas rotativas)



www.simicro.com



simicro

BARRERAS

Barreras Big Range Detector: infrarrojas y microondas.
Para detecciones perimetrales en interior y exterior.



ABO 20

Barrera infrarroja de 20 mts para interior de 1 haz.
Aplicable para utilizar en garages y para alertas en habitaciones, ventanas, pasillos y escaleras.



ABT - DOBLE HAZ

Barrera infrarroja de doble haz, disponible en modelos de 20, 30, 40, 60, 80 y 100 mts.



ABE - TRIPLE HAZ

Barrera infrarroja de doble haz, disponible en modelos de 20, 30, 40, 60, 80 y 100 mts.



ABH - CUÁDRUPLE HAZ

Barrera infrarroja de cuatro haces, disponible en modelos de 50, 100, 150, 200 y 250 mts.



ABO - CILÍNDRICA DOBLE HAZ

Barrera cilíndrica infrarroja doble haz con detector de frecuencia digital, codificable, disponible en modelos de 30, 40 (Blanca), 60, 100 y 150 Mts.



MCB150 - BARRERA MICROONDAS

Barrera microondas bi-estación para aplicaciones al aire libre. Comprenden un transmisor y un receptor que crean un área protegida de hasta 150m. El ancho de la protección varía según la distancia entre las dos unidades.

STARX
SECURITY

PRESENTAMOS NUESTRA NUEVA BATERIA DE ELECTROLITO ABSORBIDO

LIBRES DE MANTENIMIENTO, CON GARANTÍA POR 1 AÑO.

**KEY POWER.
12V 7AH**
PARA SISTEMAS
DE SEGURIDAD



HI STARX
LÍNEA COMPLETA PARA UPS



BATERÍA 6V 4.5AH



BATERÍA 12V 1.3AH



BATERÍA 12V 4.5AH



BATERÍA 12V 7.5AH



BATERÍA 12V 17AH



BATERÍA 12V 24AH



BATERÍA 12V 40AH

Hi Starx
SEALD [MF] RECHARGEABLE BATTERY

**¡CONSULTAR
POR MÁS
MODELOS!**



PIR + MICROONDAS + ANTIMASKING

15 M. DE DETECCIÓN MICROONDAS

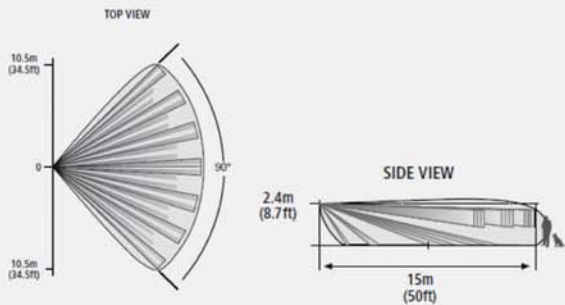

**EL PIR DE EXTERIOR
MÁS COMPLETO
DEL MERCADO**

**TECNOLOGÍA ISRAELÍ
LÍDERES EN SEGURIDAD MUNDIAL**

EDS-2000 AM

- * QUAD ELEMENT PYRO SENSOR
- * X-BAND 10.525GHZ/10.687GHZ
- * FORM C - NC, NO, COMMON
- * IP 65 RATED
- * INMUNIDAD A MASCOTAS HASTA 55KG
- * EN 50131 CERTIFICADO GRADO 3

OTROS MODELOS DE EXTERIOR:



EDS-3000

- DOBLE PIR
- MICROONDAS
- 90° EN 180° AJUSTABLE
- ANTIMASCOTAS 55KG



LH-934 IC

- SENSOR TRIPLE TECNOLOGÍA
- PIR INFRARROJO
- MICROONDAS
- CHIP INTELIGENTE
- CON SOPORTE

STARX
SECURITY

**CONOCÉ SERENITY.
EL ÚNICO PANEL
DE ALARMA
PROFESIONAL
COMPLETAMENTE
INALÁMBRICO.**

**CON APP GRATUITA, DOMÓTICA
Y VIDEO VERIFICACIÓN.**



PERIFÉRICOS INALÁMBRICOS DE SERENITY
DOBLE VÍA, DE 868MHZ, 700MTS DE ALCANCE Y 4 AÑOS DE BATERÍA.



PIR CORTINA



PIR CAM EXT. / INT.



TECLADO RFID



TECLADO RFID



**SENSOR DE HUMO
Y TEMPERATURA**



**DOBLE PIR
EXTERIOR AM**



**ENCHUFE
PROGRAMABLE**



**PULSERA
DE PÁNICO**



SOLUCIÓN ZKBIO OFFICE, ACCESO A TODAS LAS ÁREAS MEDIANTE UN SOLO TOQUE

La oficina es el lugar dónde los urbanitas pasan más tiempo y dónde se almacenan bienes e información empresarial por lo que se requiere un control complementario para la seguridad y privacidad y que abarque múltiples áreas cómo la recepción, la puerta principal e incluso los ascensores. Sin embargo, en muchas ocasiones para el personal y los clientes visitantes se hacen tediosos los diferentes pasos de verificación y control en cada punto de acceso, incluso en muchas ocasiones es poco eficiente.

La solución de gestión de seguridad de ZKTeco Todo en Uno, centraliza el control de acceso, el control de entrada, la videovigilancia y el control de ascensores. Con tecnologías de verificación biométrica híbrida de alta precisión, permite, con un solo toque, acceder a todas las áreas. Gracias a las funciones de anti-retorno y enclavamiento, todos los rincones del lugar quedan asegurados.

Características

- Cuentas de empleado y usuarios ilimitados
- Solución basada en Web
- Un toque para acceder a todas las áreas
- Módulo de visitantes con funciones completas
- Tecnología multitarjeta
- Soporta Tecnología biométrica: Reconocimiento de huella, vena, palma y rostro

SOLUCIÓN DE SEGURIDAD "TODO EN 1" BASADA EN WEB

ZKT_{eco}

ZKBioSecurity

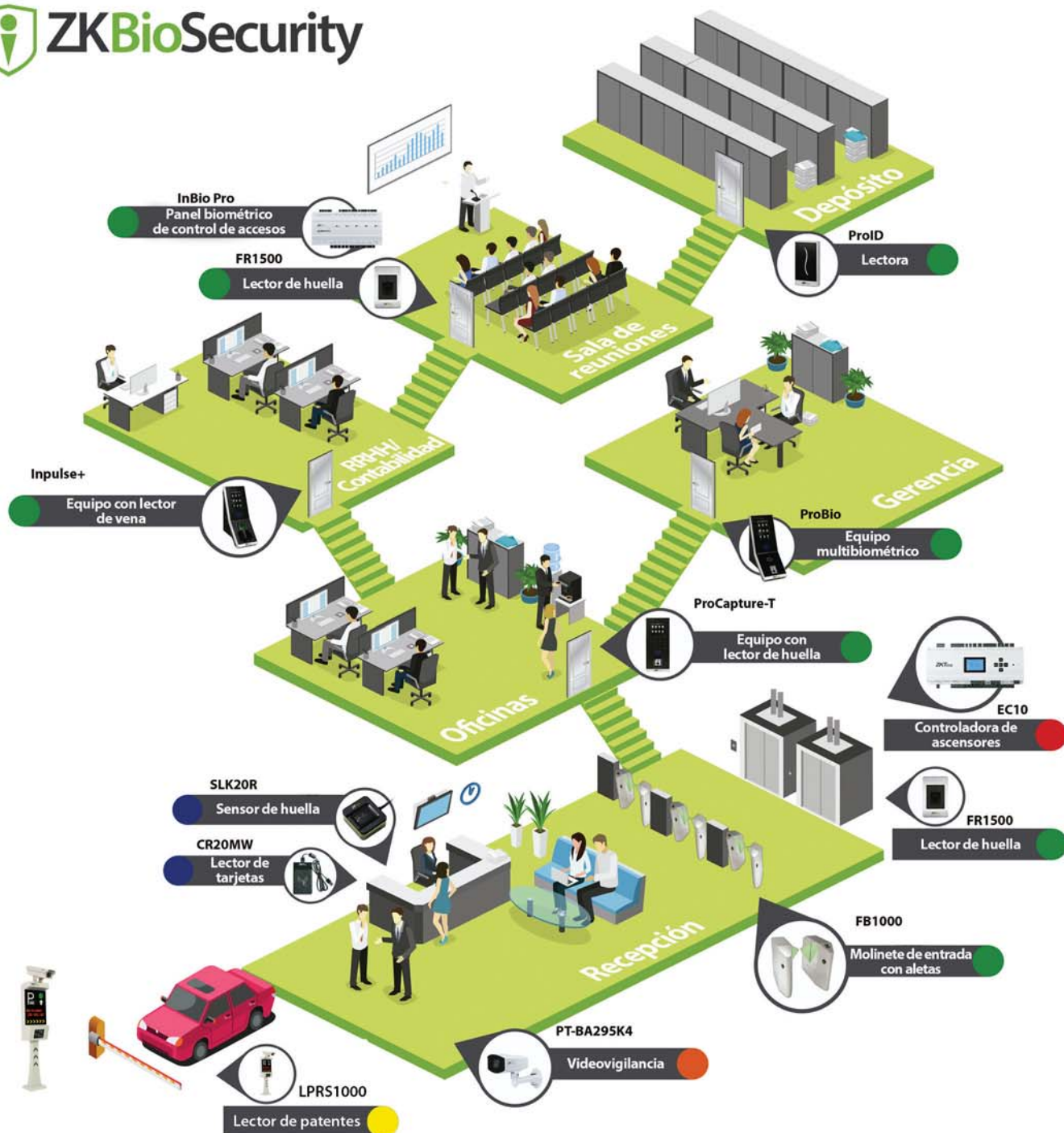

- Modulo de ascensores
- Modulo de visitas
- Modulo de control de accesos
- Videovigilancia
- Módulo de Parking



SOLUCIÓN DE PARKING DE ZKTECO

Con el rápido desarrollo de la economía global y la mejora constante del nivel de vida, ha habido un número creciente de vehículos. Debido a este crecimiento y para una gestión eficiente, ZKTeco ha incorporado diferentes métodos de gestión vehicular como los sistemas de reconocimiento de patentes y los lectores de radiofrecuencia de largo alcance (UHF). Sus tasas de reconocimiento pueden alcanzar más del 99%. Sin la necesidad de utilizar una tarjeta, la identificación automática de la patente permite el acceso rápido del vehículo al estacionamiento, lo que proporciona una experiencia de usuario mejorada.



1



Sistema de reconocimiento de patentes LPRS1000

2



Lector UHF de largo alcance

3



Tag UHF

www.zkteco.com.ar

NUESTRO CATÁLOGO ES TAN AMPLIO

... qué no entra en una página

ni en dos,

ni en tres,

...

¡Conocé todos los productos en www.fiesa.com.ar!



SOLUCIONES IP

Videovigilancia,
rápida y fácil



Obtené un sistema de videovigilancia integral IP

Instalación fácil y segura - Ultra resolución - Máxima compresión



Para interiores y exteriores



Para las condiciones de iluminación más complicadas



Cameras térmicas IP con algoritmos de detección de incendios



Smart Tracking y IR laser a 500 mtrs en domos PTZ



Todas son POE (Power Through Ethernet)



La mejor compresión H.265+
+ 50% almacenamiento
- 75 % ancho de banda

De 1.3 a
5 mpx



Todas las
analíticas

>
Si quieres conocer los productos, escanea con la cámara de tu celular el código QR.



iConectividad SIEMPRE!



¿Por qué UBIQUITI?
Equipos económicos, fáciles de
instalar y fáciles de configurar.

Radioenlaces ideales para conectar equipos de video
vigilancia donde no hay internet, creando **vínculos** que
pueden **recorrer kilómetros** a precios increíbles.



iContactá a nuestros expertos!
contacto@fiesa.com.ar

Si quieres conocer
los productos,
escanea con la
cámara de tu celular
el código QR.



Ubiquiti web:
www.ubnt.com

Editorial

24 **NEGOCIOS DE SEGURIDAD CUMPLE 16 AÑOS**

nT

Nota de tapa

28 **SIERA ELECTRONICS**
Tecnología IP al servicio de grandes proyectos



La tecnología avanza constantemente. Nuestro servicio y respaldo diferencial también.



Actualidad

Actualidad

34 **AQUILES GORINI**
Lamentable pérdida para el sector

HANWHA
Nombró nuevo Gerente para Latinoamérica

VALLS S.A.
Adquiere Mandinga

36 **INTERSEC BUENOS AIRES**
Se prepara para abrir sus puertas

FERIA E+S+S COLOMBIA

38 **ENCUENTRO ALAS**
En Bogotá, Colombia

BIG DIPPER
Ciclo de capacitaciones



Eventos

42 **DIGIFORT**
Certificación y presentación conjunta con Vivotek y Seagate

48 **DAHUA**
Presentó sus soluciones con Inteligencia Artificial

54 **SCE**
Presentación en Rosario



Empresas

58 **ARG SEGURIDAD**
Inauguró su nuevo local en Martínez

66 **RED ARGENTINA DE MONITOREO**
Nuevos servicios

72 **SECURITY ONE**
Nueva línea de productos: EZVIZ



Casos de Éxito

78 **Solución Vivotek en Transfármaco**
Videovigilancia en tres centros logísticos

84 **DVR móviles Siera en transporte de caudales**
Un proyecto provisto por Kit Experto



Tecnología

90 **La Inteligencia Artificial avanza en Argentina con Deep Learning de Hikvision**



Opinión Profesional

96 **El futuro del mercado de alarmas**
Escribe: Lic. Diego Madeo Gte. Marketing Alonso Alarmas



Instalando

102 **Instalación de cercos eléctricos**
Escribe: Matías Guasco Docente Instituto CETIA



Tienda de productos

112 **App FullArm para smartphones de FULLTIME**

Cámara domo Super Starlight 3rd GEN de DAHUA

Motor corredizo SOLO NiiD de SEG

Boletines

116 **Big Dipper Academy**

120 **Alonso report**

124 **CEMARA**

intersec

BUENOS AIRES

29 – 31 Agosto, 2018

La Rural Predio Ferial, Buenos Aires, Argentina

**Exposición Internacional de Seguridad,
Protección contra Incendios, Seguridad Electrónica,
Industrial y Protección Personal**

 @Intersec_BA

 /IntersecBuenosAires

www.intersecbuenosaires.com.ar



messe frankfurt

Cámara Argentina
de Seguridad

Horarios: miércoles a viernes de 13 a 20 hs.

Evento exclusivo para empresarios, usuarios y profesionales del sector.

No se permite el ingreso a menores de 16 años incluso acompañados por un adulto.

Messe Frankfurt Argentina: Tel.: + 54 11 4514 1400 - intersec@argentina.messefrankfurt.com

POLITEC:

la evolución e innovación
de la protección perimetral
ya está aquí.

POLITEC Italy cuenta con la tecnología necesaria para desarrollar sistemas de detección e intrusión, proporcionando soluciones completas para protección interior y exterior, aprobados por su alta calidad en la Unión Europea.

POLITEC ha desarrollado a lo largo de los años una notable capacidad para la investigación que ha permitido superar los retos del mercado, cada vez más exigente, y adaptarse a las necesidades de los clientes en materia de intrusión.

Getterson Argentina
es Distribuidor de
toda la Línea POLITEC
en el país.

- PARVIS
- SANDOR
- MANA
- ADEBUS
- SADRIN
- ALES
- NAT SENSOR

 **POLITEC**
ITALY

Descubra por qué
elegir **POLITEC**
es la ventaja diferencial.
Consúltenos.

Sumate

Getterson Argentina S.A.I.C.
Av. Corrientes 3240 / C1193AAR
Buenos Aires / Argentina
fax: (54-11) 3220-7600
hiperseg@getterson.com.ar
www.getterson.com.ar



 **POLITEC**



Soluciones inteligentes y completas en Videoporteros IP

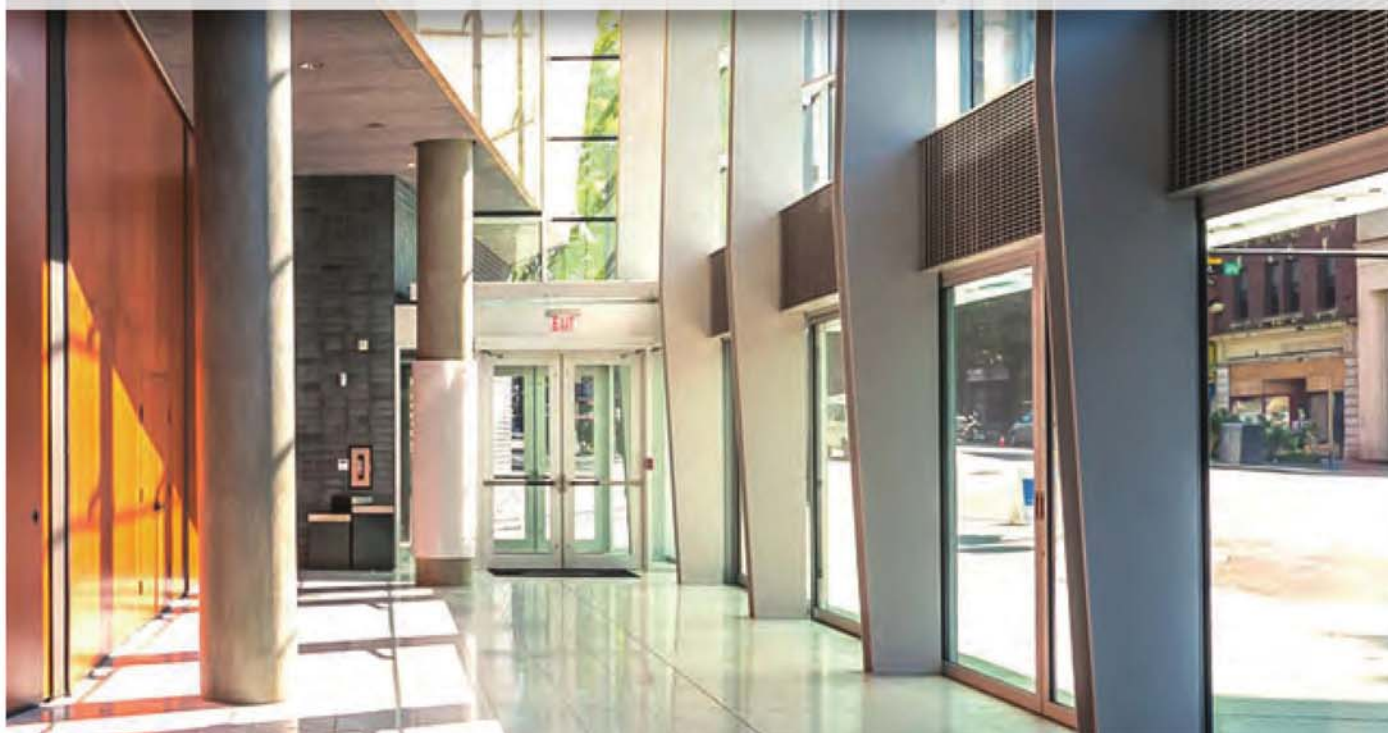

.....
 Getterson Argentina S.A.I.C.
 Av. Corrientes 3240 / C1193AAR / C.A.B.A. / Buenos Aires
 Argentina / Tel. +5411 3220-7600

www.getterson.com.ar / hiperseg@getterson.com.ar



Somos la Seguridad cerca siempre con vos.



d,
ore

as
und

C

nic

TEX

TEM
SOR

estern
igital

GETTERSON
Argentina

GETTERSON

OPTEX

DSC

TAKEX

WD Western Digital

Atlas Sound

alhua
TECHNOLOGY

ALEPH
INTERNATIONAL

GETTERSON

SISTEMAS DE SEGURIDAD
alhua
TECHNOLOGY

Getterson Argentina S.A.I.C.
Av. Corrientes 3240 / C1193AAR / C.A.B.A. / Buenos Aires
Argentina / Tel. +5411 3220-7600
www.getterson.com.ar / ventas@getterson.com.ar



El camino recorrido por Negocios de Seguridad, a lo largo de estos 16 años, ha reflejado con su información, la realidad de la industria de la seguridad de la manera más fiel posible.

Si bien es un orgullo, también es nuestro compromiso, como medio de comunicación que ocupa una posición destacada dentro de este sector, garantizar la calidad de la información.

Nuestra tarea es una actividad de tiempo completo en la que no nos permitimos los descuidos. Y es esta responsabilidad profesional lo que nos une a nuestros lectores y anunciantes.

Negocios de Seguridad va más allá de su edición impresa o digital, nuestra información crece y se multiplica a través de las redes sociales y nuestro foro, plataformas de comunicación que nos esmeramos para hacer crecer día a día.

Queremos agradecer que nos hayan acompañado y brindado su afecto. Sabemos que los hemos retribuido, aportando a su profesionalización, ofreciendo las mejores oportunidades a todos sus protagonistas. Unidos llegamos hasta aquí y unidos seguiremos de aquí en adelante. Estamos convencidos de que no hay otra forma mejor de hacerlo.

Por todo lo hecho y por todo lo que seguiremos haciendo,

¡Salud y Gracias!

Negocios de Seguridad[®]

Difusora de conocimiento

Motor de crecimiento

Confiable



FORMATO
IMPRESO
Y ONLINE



www.negociosdeseguridad.com.ar



[/negociosdeseguridad](https://www.facebook.com/negociosdeseguridad)



[/negociosdeseguridad](https://www.whatsapp.com/channel/00299a60000000000000/negociosdeseguridad)



[/noticiasRNDS](https://twitter.com/noticiasRNDS)

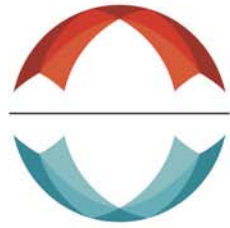

ASEC



 **NOTIFIER**[®]
by Honeywell



 **FIRE-LITE ALARMS**
by Honeywell

EMPRESA CERTIFICADA

 **NOTIFIER**[®]

MACURCO

PROTECTOWIRE[®]
FireSystems



Av. Córdoba 4080 (C1188AAT) C.A.B.A - (54 11) 4861-8960 / 7280

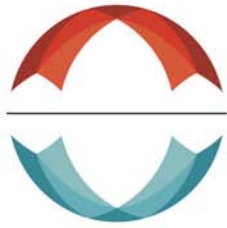

ASEC



HIKVISION

DEALER PARTNER

STOCK PERMANENTE
ATENCION ESPECIALIZADA AL GREMIO
DISTRIBUIMOS Y ENVIAMOS A TODO EL PAIS
TALLERES TECNOLOGICOS

ACEPTAMOS



mercado
pago

STOCK PERMANENTE Y ENTREGA INMEDIATA
EN TODOS NUESTROS PRODUCTOS

info@asec.com.ar
www.asec.com.ar



Siera Electronics

Tecnología IP al servicio de grandes proyectos

Desde su relanzamiento en la región en el 2015, la marca aceleró su crecimiento en Latinoamérica, en base a su nuevo concepto en tecnología y distribución. Hoy, Siera participa de importantes proyectos de video-vigilancia y apuesta al desarrollo de nuevos productos para seguir creciendo en el mercado.

Con 25 años de trayectoria en Latinoamérica y casi 20 años de presencia en Argentina, Siera es una de las marcas referentes en el mercado de la seguridad electrónica a nivel mundial. Desde sus inicios, la compañía adoptó altos estándares de calidad en todos sus productos, lo que se transformó en un signo distintivo de la marca, reconocido por los integradores y usuarios de sus soluciones. Además, Siera ofrece todas sus líneas de productos exclusivamente a través de su cadena de distribución, lo que constituye el gran diferencial frente a sus competidores y les asegura a ambas partes la generación de relaciones comerciales sanas y de largo plazo.

Luego de su relanzamiento en América Latina, concretado en 2015, Siera comenzó a expandir sus horizontes, participando activamente de cada mercado. Así, sus productos comenzaron a tener una mayor penetración en los diferentes segmentos de la seguridad, participando de diferentes proyectos en cada uno de los países de la región.

Marcelo Manrique, de la Gerencia comercial de Siera en Latinoamérica, nos detalla: "Este año participamos en un gran proyecto, en el cual se diseñó una solución end to end para una importante empresa europea, consistente en un sistema de videovigilancia IP 4K para todas sus torres de comunicaciones en Centroamérica, junto a un software diseñado a medida para cubrir las necesidades del cliente final", explicó. "Este cliente, anteriormente, buscó la solución en otras marcas sin lograr el resultado deseado, hasta que un partner de Siera en la región lo contactó y luego de un gran trabajo conjunto, logramos diseñar el proyecto para atender la totalidad de las necesidades planteadas por el cliente", detalló el directivo.

La solución entregada por Siera incluyó un software diseñado especialmente para recuperar grabaciones en el centro de control desde las tarjetas SD de las



Siera.
Electronics

La tecnología avanza constantemente. Nuestro servicio y respaldo diferencial también.

Con más de 25 años produciendo equipos para seguridad electrónica, Siera se ha posicionado como una excelente opción para aquellos que buscan calidad, servicio, respaldo y precio.

Siera, soluciones a medida con productos de vanguardia en: CCTV, Control de Acceso, Audio Profesional, Porteros Eléctricos y Automatización.

siera.com.ar | sieraelectronics.com

cámaras IP instaladas cada vez que se produzca un corte en la red. A su vez, un requerimiento muy importante para el cliente, era incorporar un servidor "failover" para que en caso de que caiga la conexión de datos al servidor principal, la información sea almacenada por un servidor de respaldo hasta que se reestablezca el servicio. Una vez reestablecida la conexión, la información es transferida automáticamente del

servidor de respaldo hacia el servidor central.

"Este software también incorpora análisis de video específicos como conteo de objetos, cruce de línea, detección facial, LPR y objetos abandonados, entre otras funciones, que abren un sinfín de opciones para el cliente dependiendo de la ubicación de cada una de sus cámaras y la necesidad de cubrir en cada punto específico"; detalló Man-



Una solución integral para el control de su flota.

Siera cuenta con una amplia gama de equipos de última generación para el monitoreo integral de buses. Cámaras, DVRs y software optimizado para conteo de pasajeros, grabación móvil, recopilación de datos (recorridos, velocidad, frenado, estado de luces, etc) y descarga automática de grabaciones en los puntos del recorrido pre-establecidos.

Conteo de pasajeros



Software Cliente gratuito



Servidor central



MDVR



Cámaras para conteo frontal y para conteo trasero

- Se puede aplicar a diferentes condiciones climáticas
- Adopta con las últimas técnicas de imagen en 3D
- Precisión de conteo mayor a 99% en horas de poca frecuencia
- Precisión de conteo mayor a 97% en horas pico
- Admite actualización remota para actualización al día de las mejoras en el algoritmo
- Los parámetros del sistema se pueden importar o exportar a otras cámaras del sistema

Get ready to be **Siera**.

Siera Argentina
Tel: 0810 3455365
info@siera.com.ar
sieraelectronics.com

rique acerca de la solución entregada por Siera.

En cuanto a la concreción de la obra, desde la compañía detallaron que ya se encuentran instaladas “las primeras 500 cámaras 4K del proyecto, junto al software analítico anteriormente mencionado, así como switches Siera. Para nosotros, esto es recién el comienzo de este importantísimo proyecto”, concluyeron.

- ¿Qué tipo de tecnologías están siendo las más implementadas en la actualidad?

- En lo que a videovigilancia se refiere, la línea IP de Siera genera cada vez más proyectos al igual que toda la línea de conectividad. Dentro de las otras líneas de productos fabricados por la compañía, son tendencia los videoporteros IP para edificios con automatización incorporada, los controles de acceso facial y la automatización inteligente de hogares.

- ¿En qué tipo de nuevas tecnologías están trabajando?

- Siera está enfocada en este momento al desarrollo de soluciones cien por ciento integrables, ya que estamos convencidos que ese es el futuro de la industria de la seguridad electrónica. Estamos presentando plataformas que integran CCTV, control de acceso, intercomunicadores, automatización y audio profesional con un desarrollo propio y funciones especiales para innovar en el mercado mundial con estos productos. A su vez, estamos muy enfocados en el desarrollo de servidores NAS para un gran almacenamiento de datos, que son muy utilizados en los medianos y grandes proyectos.

PRESENCIA EN EL MERCADO

Siera Latinoamérica lleva 25 años de presencia en el mercado y atiende en la actualidad a 30 países de la región. Después de un tiempo de estar casi ausentes como marca en algunos países, gracias a un renovado trabajo con los distribuidores y a la confianza que la marca genera, hoy se encuentra en un



escenario favorable para lograr un crecimiento importante.

“El cliente aprecia las ventajas de trabajar con un fabricante como Siera: valora la relación costo/beneficio de nuestras soluciones, un factor fundamental en mercados donde aún las condiciones económicas son un punto recurrente”, expresó Roberto Cicchini, CEO de Siera para Latinoamérica.

- ¿Qué análisis hace del mercado en Latinoamérica?

- El mercado ha venido madurando en los últimos años y creemos que, actualmente, hay un excelente conocimiento por parte del usuario que permite desarrollar nuevos proyectos, de mayor complejidad. A su vez, vemos que cada vez más los distribuidores buscan relaciones comerciales sanas y de largo plazo, por lo que siendo esa la política de comercialización de Siera, contamos con mayores y mejores partners en los distintos mercados.

- ¿En qué mercados se encuentran mejor posicionados como marca?

- Hay países como México, Colombia, Chile, Argentina y Brasil que, por su tamaño, siempre generan excelentes negocios y en los cuales vemos que los grandes proyectos se diseñan con soluciones más complejas y hechas a medida. Pero también vemos cómo países más pequeños también están a la vanguardia de las tecnologías y ya diseñando excelentes proyectos, incluyendo productos de alta gama y soluciones integrales. Desde nuestro punto de vista, el trabajo a realizar sería el mismo en todo el mercado e incluye capacitar día a día a todos los actores posibles, para que cuenten cada vez con mayores herramientas y tecnologías para proponer a sus clientes.

- ¿Qué expectativas de crecimiento ven para los próximos años?

- Tenemos previsto seguir creciendo de forma sostenida y desarrollando

nuevas acciones en cada uno de los mercados en los que estamos presentes, para seguir llevando a cada rincón de la región las nuevas tecnologías y productos que Siera presenta constantemente. Esperamos en los próximos años, asimismo, continuar con el lanzamiento de productos y soluciones de última tecnología, que logren seguir generando excelentes negocios y márgenes a nuestros socios comerciales en Latinoamérica.

EL FUTURO DE SIERA

Cuando la empresa desembarcó en la región, el mercado de la seguridad electrónica y el de CCTV eran aún incipientes, con tecnología en muchos casos inaccesible para segmentos medios y bajos. En estas condiciones, la compañía apostó por la región, desarrollando canales de negocios, fomentando la capacitación y proponiendo a sus clientes relaciones comerciales a largo plazo.

“Ese trabajo dio sus frutos –explicó Cicchini–, ya que para este año proyectamos un crecimiento del orden del 40%, con tres nuevas oficinas bien encaminadas en la región: El Salvador, República Dominicana y Argentina”.

“Como objetivo a nivel global, se encuentra el de crear más puestos de soporte técnico para cada una de las líneas de productos que producimos, para ofrecer más valor agregado. A partir de allí y junto con la innovación en tecnologías para el diseño de nuevos productos se encuentra el mayor diferencial y atractivo para esta industria”, concluyó el directivo. ■



SIERA ELECTRONICS

www.sieraelectronics.com

/sieraelectronicsla/

@siera_la

ENCONTRANOS EN
intersec
BUENOS AIRES

CAPACITATE EN NUESTRO STAND
CON LOS MEJORES PROFESIONALES

STAND
1G-10

*Fotografía Intersec 2016



CURSOS DE
20'

En nuestro stand con
PRIMERAS MARCAS



VIDEO
VIGILANCIA

alhua
TECHNOLOGY



VMS

VIDEO
INTELIGENTE

ISS
INTELLIGENT SECURITY SYSTEMS



SOLUCIONES
INTEGRALES

CYGNUS
ELECTRONICS



SOLUCIONES
EN ALARMAS

lonso
ALARMAS



SISTEMA DE
SONORIZACION

Siera
Be professional



PREVENCIÓN DE
INCENDIO

Secutron



CONTROL DE
ACCESO

ZKTeco

¡Agendá la fecha!
Intersec Bs. As, 29 - 31 Agosto, 2018

🕒 13:00 a 20:00 hs.

📍 La Rural Predio Ferial - Bs. As, Argentina

intersec
BUENOS AIRES

STAND **1G-10**



ACREDITACION ONLINE

VENDEMOS SEGURIDAD, BRINDAMOS CONFIANZA

HURIN
SEGURIDAD ELECTRONICA

☎ +54 11 4583-6653

✉ ventas@hurin.com.ar

📍 Galicia 2946 2°P, CABA

🌐 www.hurin.com.ar



BUILDING CONSULTING GROUP S.A.
SOLUCIONES EN SEGURIDAD



DISTRIBUIDOR OFICIAL

TODAS LAS SOLUCIONES PARA EL CONTROL DE ACCESO Y EL ACCESO LÓGICO



**EDGE Y VERTEX
CONTROL DE ACCESO -IP**



**LECTORES HID - ICLASS
UHF LARGO ALCANCE**



**ACCESO LÓGICO
OMNIKEY**

HID MOBILE ACCES

Permite mas de una identificación segura residiendo en un dispositivo inteligente.
Convierte los teléfonos y dispositivos móviles en credenciales de confianza combinando
ICLASS SE - MULTICLASS SE



UNA TARJETA, MILES DE APLICACIONES.

Tecnología multiplataforma en 125Khz, 13.56Mhz y Bluetooth
HID Prox, Indala, AWID y Em4102 (EM-Marin),iclass Seos, iClass SE, iClass,
Mifare, Mifare Desfires, OMNIKEY, Mobile NFC, Mobile Bluetooth



BCG ES DISTRIBUIDOR OFICIAL DE LOS PRODUCTOS HID - ICLASS - INDALA



Una amplia variedad de soluciones en seguridad adaptadas a sus necesidades.

• Cámaras y Domos Análogos • IP • Térmicas • DVR-NVR • Equipamiento completo Video y Accesos

Building Consulting Group S.A. - www.bcggroup.com.ar - info@bcggroup.com.ar
Tel.: (5411) 43081775 (CABA) // (0230)-466-4909 (Pilar) - ventas1@bcggroup.com.ar



BUILDING CONSULTING GROUP S.A.
SOLUCIONES EN SEGURIDAD



**TODA LA LINEA DE PRODUCTOS BOSCH PARA LA SEGURIDAD
CCTV - ALARMAS - INCENDIO - ACCESOS**



Centrales de incendio inteligentes y convencionales
Control de Acceso - Sistemas de CCTV IP

BCG DISTRIBUIDOR DE ALARMAS ALONSO EN LA ZONA DE PILAR



ACCESORIOS PARA CONTROL DE ACCESO, CCTV, INCENDIO Y ALARMAS

La línea más completa de cerradura magnéticas y accesorios.



Aquiles Gorini

Lamentable pérdida para el sector



El 8 de junio, alrededor de las 21:30 y tras un episodio de violencia familiar, perdió la vida quien fuera uno de los referentes de la industria de la seguridad privada: Aquiles Gorini, uno de los fundadores de CAESI (Cámara Argentina de Empresas de Seguridad e Investigaciones).

Gorini era comisario retirado de la Policía Federal Argentina (PFA) y al momento de su fallecimiento presidía CAESI. Fue también vicepresidente de la Federación de Seguridad del Mercosur (FESESUR) y presidente Internacional de la Federación Panamericana de Seguridad Privada (FEPASEP).

CAESI fue fundada el 2 de septiembre de 1971, luego de que "un grupo de empresarios vinculados al sector de la seguridad e investigaciones privadas comenzaron a reunirse para conformar una entidad que los agrupara y defendiera sus intereses".

En la misma página que explica la historia de la cámara empresarial, Gorini había afirmado: "No soy afecto a creer que nuestro negocio crece de la mano de la inseguridad. En todo caso en el mediano plazo ello tendría un efecto negativo". ■

Nueva gerencia en LATAM

Hanwha nombra STEP Manager



HANWHA TECHWIN
www.hanwhasecurity.com



Hanwha Techwin confirmó la vinculación de María Fernanda Domínguez como nueva gerente del programa STEP (Samsung Team Empowered Partners) para la región de América Latina.

Desde su rol, María Fernanda buscará ser un apoyo para esta comunidad de Hanwha Techwin, además de dirigirla y guiarla en la construcción y desarrollo de todos los procesos y actividades que se requieran para su fortalecimiento. "En términos generales, mi meta es que el programa para los socios del canal funcione y que sea un éxito en la región", destacó Domínguez.

STEP Hanwha Techwin Channel Partner Program, antes conocido como Samsung Power Partner Program, es un programa de suscripción que proporciona a los socios tecnológicos el uso de productos y servicios de Hanwha Techwin con una serie de grandes ventajas y beneficios exclusivos. Con esta herramienta, integradores y distribuidores tienen ahora la posibilidad de registrar proyectos y hacerles los respectivos seguimientos. También pueden aplicar un control más eficiente de los precios y las ventas. ■

Valls adquiere la marca Mandinga



VALLS S.A.
www.valls-sa.com

El pasado 7 de mayo se concretó la venta de la prestigiosa marca de electrificadores Mandinga® a Valls S.A. por lo que a partir de esta operación los energizadores y otros productos fabricados por Nagroz serán fabricados y distribuidos por Valls S.A.

Mandinga® es una de las marcas pioneras del sector, con más de 40 años de trayectoria en el mercado y que supo marcar una parte muy importante

de la historia del pastoreo rotativo en Argentina.

A través de la incorporación de Mandinga®, Valls S.A. consolida su liderazgo en el mercado de cercos eléctricos y proyecta nuevos horizontes y desafíos para el mercado agropecuario del siglo XXI, cada vez más demandante de soluciones profesionales.

Según informaron las partes, en una carta firmada por los directivos de Na-

groz S.R.L. Mariana de la Fuente y Vicente Casares, "deseamos a Valls y a nuestros clientes el mayor de los éxitos en esta nueva etapa" y consideran a Valls como "la mejor empresa para honrar la trayectoria de Mandinga®".

Desde Valls, por su parte, expresaron que es "un honor poder dar continuidad a una prestigiosa marca, que supo ser parte importante de la historia del pastoreo en Argentina". ■

PARARRAYOS PROTECTOR DE CAMPO ELECTROMAGNETICO PDCE SERTEC

El Protector **PDCE SERTEC** tiene como objetivo prevenir y resguardar la salud de las personas y sus bienes, animales, estructuras en instalaciones críticas en tierra, aire y agua de cualquier fenómeno eléctrico que cuyo modo de transporte sea el aire evitando los accidentes reduciendo los costos y lucro cesante de inversiones tecnológicas que reciben daños por descargas atmosféricas.

El **PDCE SERTEC** está diseñado para proteger utilizando contramedidas que controlan y compensan los efectos electroatmosféricos producidos por el cambio climático, la contaminación electromagnética a nivel industrial, meteorológico o solar, manifestados en forma de tormentas eléctricas, pulsos electromagnéticos.

El PDCE SERTEC está permanentemente protegiendo su área de cobertura para corregir los efectos de las perturbaciones electromagnéticas en función de su procedencia, frecuencia, tensión e intensidad. Compensando, estabilizando la corriente de los campos eléctricos en su entorno drenándolos a tierra anulando la formación del rayo, en su área de protección (100 o 120 metros de radio según modelo).



FABRICAS



HOSPITALES
SANATORIOS



TELECOMUNICACIONES



COMPLEJOS
DEPORTIVOS



CONSTRUCCIONES



BARCOS



MONUMENTOS Y SITIOS
HISTORICOS



EDIFICIOS
CENTROS COMERCIALES



MINAS
PETROQUIMICAS
ATMOSFERA EXPLOSIVA



AEROPUERTOS
RADARES
TORRES CONTROL



PLANTAS
ENERGIA SOLAR



SUB-ESTACIONES
ELÉCTRICAS
LINEAS DE ALTA Y
MEDIA TENSIÓN



Representante Exclusivo:

Valls S.A.

Irala 433 (C1163ABI)

Buenos Aires • Argentina

Tel. (011) 2102-4100 / 5000

Tel/Fax: (011) 4362-0266

ventas@alari.com.ar

www.alari.com.ar

ALARI 3
SEGURIDAD ANTI-RAYOS



Intersec Buenos Aires 2018

La industria se prepara para la expo



INTERSEC BUENOS AIRES
www.intersecbuenosaires.com.ar



La Exposición Internacional de Seguridad, Protección contra Incendios, Seguridad Electrónica, Industrial y Protección Personal abrirá sus puertas del 29 al 31 de agosto en La Rural Predio Ferial. Durante tres días será una vidriera para la presentación de nuevas tendencias en los sectores de Fire, Security y Safety.

La nueva edición de la muestra, organizada por Messe Frankfurt Argentina en conjunto con la Cámara Argentina de Seguridad (CAS) y la Cámara Argentina de Seguridad Electrónica (CASEL), contará este año con la participación de alrededor de 160 firmas expositoras y espera la visita de 12.000 profesionales y empresarios.

Además de exhibir las últimas novedades en productos y servicios, el evento albergará el Congreso de Seguridad Integral, organizado por CAS y CASEL; el clásico Encuentro de Bomberos y las Conferencias de Expositores. También se desarrollará la 10ª Ronda Internacional de Productos y Servicios de Seguridad Electrónica, Industrial y Protección Personal, un espacio exclusivo para que potenciales compradores extranjeros se contacten con productores argentinos en condiciones de exportar.

Teniendo en cuenta que Intersec Buenos Aires ocupará dos halls del predio La Rural, es recomendable planificar con anticipación la visita. Una manera de agilizar el ingreso es acreditarse en www.intersecbuenosaires.com.ar. Allí se completa un formulario y, una vez finalizado el proceso, se genera la confirmación para presentar en el ingreso, junto con el DNI.

La página también ofrece herramientas para mejorar la experiencia del visitante, como la posibilidad de anticipar las empresas y rubros que sean de mayor interés (en el listado de expositores) y ubicarlas en el plano. Un solo día tal vez no es suficiente para concretar todas las reuniones, por lo que programar las entrevistas con las distintas empresas expositoras, también es una buena opción.

Los interesados en el Congreso y las actividades que se realicen en paralelo, en tanto, pueden chequear el programa online o bien solicitarlo en el predio. ■

Feria E+S+S

Exhibición de soluciones en Colombia



FERIA INTERNACIONAL DE SEGURIDAD
www.securityfaircolombia.com



Actualmente, el acceso a la información en hogares, empresas, ciudades, industrias y comunidades, entre otros, se puede efectuar desde cualquier parte del mundo, a través de un gran número de soluciones tecnológicas que exigen un margen de seguridad que depende de las necesidades y requerimientos del usuario.

En ese sentido, y con miras a proporcionar en un solo espacio estas alternativas, llega la Feria Internacional de Seguridad, E+S+S, exhibición de soluciones en seguridad y protección con representantes de la región Andina, Centroamérica y el Caribe, que se realizará del 22 al 24 de agosto en el predio Corferias de Bogotá, Colombia.

Este año, E+S+S contará con más de 300 expositores y marcas y 20 gremios aliados, quienes estarán participando en 16.000 m² de exhibición para los 12.000 visitantes profesionales previstos.

Patricia Acosta, directora del evento, precisó que “la Feria tendrá un componente académico fortalecido, ya que realizará importantes conferencias, seminarios y foros, que le permitirán tanto a inversionistas, profesionales y empresarios actualizarse frente al desarrollo del sector en el mundo”.

Prueba de ello será la “Conferencia Internacional de Protección contra Incendios”, organizada por ANRACI; el Foro ALAS sobre video, vigilancia y monitoreo; el Congreso “Drones en seguridad y más allá”, de la Asociación de Aeronaves Remotamente Tripuladas de Colombia (ARTC); la Conferencia “Diálogos de saberes de Seguridad”, de la Comunidad de Profesionales de Gestión del Riesgo y Seguridad (COLADCA); la Conferencia magistral “Marketing en la industria de la Seguridad”; la charla “Convergencia entre la seguridad electrónica y la seguridad informática”, organizada por el Centro de Estudios en Seguridad de Perú y más de cien charlas técnico-comerciales de las empresas expositoras.

Acosta reveló que “también contaremos con la Cápsula de Innovación, la cual estarán enfocadas a las soluciones para Smart Cities, a través de la creación de un espacio audiovisual destinado a tal fin”. ■



FIRE + SECURITY + SAFETY + EFFICIENCY + DRONES

MÁS DE 300 EXPOSITORES LÍDERES GLOBALES CON LAS ÚLTIMAS NOVEDADES Y SOLUCIONES DE SEGURIDAD PARA TODOS LOS SECTORES

 Construcción	 Minero Energético	 Petroquímico	 Agrícola
 Comercial	 Industrial	 Financiero	 Servicios
 Seguridad	 Infraestructura	Programación Académica Foros Gremiales	

Escaneé el código QR y regístrese gratuitamente



Contacto: Adriana Márquez
 amarquez@securityfaircolombia.com
 Tel: (571) 510 34 94 - 510 33 30

- ANRACI** 1º Conferencia "Internacional de Protección contra Incendios"
- ALAS** Foro "Video Vigilancia y Monitoreo"
- COLADCA** "Diálogos de Saberes en Seguridad"
- ARTC** Congreso "Experiencias acumuladas y expectativas a futuro en el uso y aportes de RPAS (Drones) en la gestión"
- CES** Conferencia "Convergencia entre Seguridad Física e Informática"
- ESS** Conferencias Técnico Comerciales
- TECNOSEGURO** "Estrategias Efectivas de Marketing para empresas de seguridad"

*Conozca la programación completa en www.securityfaircolombia.com

Aliados				Organizan			
							
							
							

Encuentros ALAS

La cita en Colombia



ASOCIACIÓN LATINOAMERICANA DE SEGURIDAD
www.alas-la.org



El pasado primero de junio, Bogotá fue la ciudad encargada de recibir a los más de 60 asistentes que acudieron al Encuentro ALAS. El evento contó con la muestra comercial de nueve de las más reconocidas marcas en la industria, que tuvieron “demos” de sus productos y soluciones y la oportunidad de interactuar con todos los asistentes.

Además de la muestra, también se realizaron las siguientes conferencias tecnológicas:

- “Implementación y gestión de sistemas de control de acceso para pequeños, medianos y grandes negocios”, presentado por CDVI
- “Método infalible para detectar un incendio y salvar vidas”, presentado por Xtralis – Vesda (Honeywell)
- “Beneficios de una plataforma unificada de seguridad”, presentado por Genetec
- “Soluciones de conectividad IP de largo alcance”, presentado por NVT Phyrbridge
- “Soluciones de identificación segura y acceso móvil para sistemas de control de acceso”, de HID
- “Cómo la tecnología incrementa la seguridad, eficiencia y calidad de vida de una ciudad”, de Anixter
- “Soluciones de alta seguridad enfocadas en el propósito de cada puerta”, presentado por Abloy
- “Realidades y mitos del concepto de integración: Exacq – Kantech – DSC”, presentado por Johnson Controls
- “Seguridad cibernética, amenazas comunes y recursos disponibles”, presentado por Hanwha

Además de los temas tecnológicos presentados por las marcas, los asistentes pudieron disfrutar de tres conferencias académicas.

Finalizado el evento en Colombia, el ciclo de Encuentros ALAS llegó a su fin en el primer semestre. Ahora la Asociación concentrará todas sus energías para dedicarse a la Cumbre Gerencial ALAS, el principal evento de los directivos de la seguridad en Latinoamérica, que se realizará el 25 y 26 de julio en la ciudad de Miami. El próximo Encuentro Tecnológicos será en Guatemala, el próximo 17 de agosto. ■

Capacitaciones 2018

Organizadas por Big Dipper



BIG DIPPER SECURITY
www.big-dipper.com.ar



El distribuidor mayorista Big Dipper mantiene su compromiso con el crecimiento de los profesionales del gremio y continuando con la línea iniciada en años anteriores, la empresa llevó a cabo una amplia serie de actividades por la Argentina, con el fin de ayudar a los profesionales del sector a ampliar sus conocimientos y aprovechar las oportunidades de negocios que surjan.

Los webinars de productos y soluciones, a cargo de Nicolás Fontana, Product Manager de Big Dipper, abarcan temas de videovigilancia, control de acceso, conectividad, centros de monitoreo, aplicaciones para mercados verticales, y capacitaciones prácticas sobre el uso de los productos que distribuye la compañía.

A la fecha, Big Dipper organizó más de 20 seminarios distintos, con cientos de asistentes que aprovechan la tecnología web para capacitarse y crecer. Estos webinars se agregan al canal YouTube de la empresa, permitiendo su consulta en cualquier momento.

En cuanto a eventos presenciales, los equipos de marketing y de proyectos de Big Dipper recorrieron ciudades argentinas como Mendoza, Rosario, Tucumán, Buenos Aires, Mar del Plata y el GBA, presentando junto a los distribuidores locales las novedades de las marcas Dahua y Cygnus, de las que Big Dipper es Master Distributor en Argentina.

En cuanto a certificaciones, se realizaron dos fechas junto a Alonso Alarmas en distintas sucursales de la firma. Además, Pablo Bertucelli, Project Manager de Big Dipper, realizó su certificación en Neural Labs con el fin de sumar las mejores herramientas para el apoyo a los proyectos de los integradores.

Sobre estas acciones de la compañía, el Ing. Gabriel Pennella, Presidente de Big Dipper, expresó que la venta de productos de seguridad electrónica “tiene que estar acompañada de capacitación permanente y apoyo técnico al gremio. Es nuestra responsabilidad ofrecer soluciones a nuestros clientes y no sólo proveer cajas a buen precio. Nuestra apuesta es y seguirá siendo el crecimiento profesional del sector”, concluyó. ■

LLEVÁ UNA CENTRAL XANAES + TECLADO + COMUNICADOR CELULAR

> ¡Y TE REGALAMOS LA CENTRAL!

¡AHORRÁS
32%!

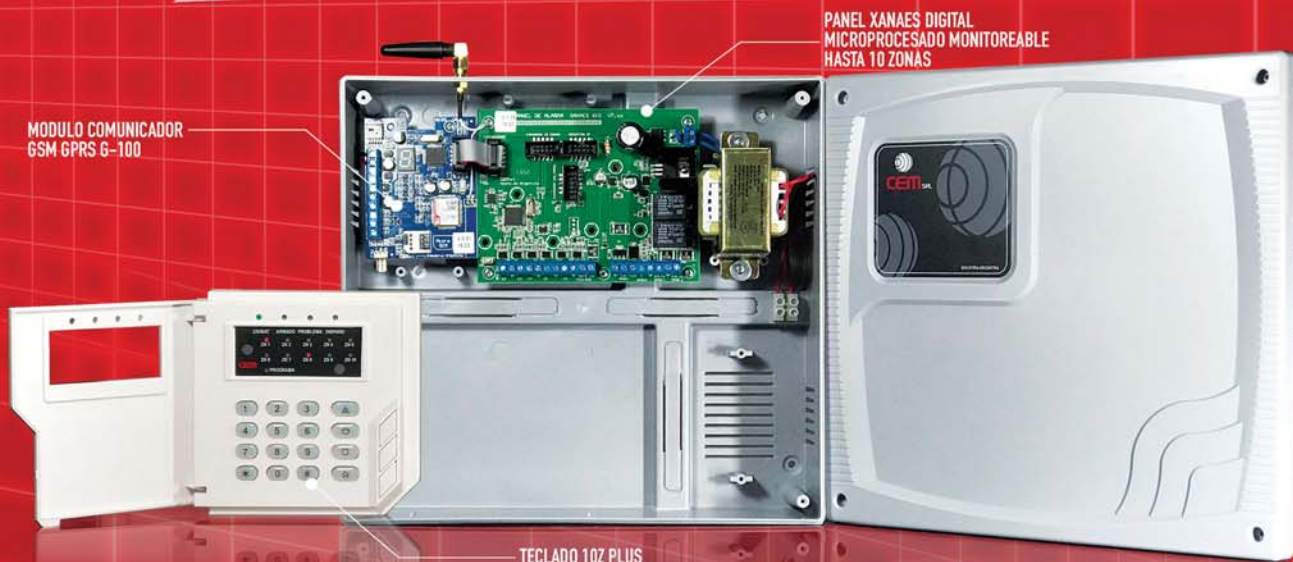

MODULO COMUNICADOR
GSM GPRS G-100

PANEL XANAES DIGITAL
MICROPROCESADO MONITOREABLE
HASTA 10 ZONAS

TECLADO 10Z PLUS



- > Panel de alarma completo
- > Monitoreable
- > Soporta Expansión de Zonas, SPGR y RF
- > Versátil y confiable
- > 2 años de Garantía
- > Controlable via App Celular
- > Comunicación via GSM, SMS, ó GPRS

APLICACIÓN PARA CONTROL E INTERACCIÓN DESDE EL CELULAR



COMPATIBLE CON EQUIPOS
ANDROID E IOS

> ¡GRATIS! <

PROMOCIÓN VÁLIDA HASTA EL 31/07/18 O HASTA AGOTAR STOCK

En CABA conseguís
toda la línea CEM en



de Mafp Consultores S.R.L.

- > Constitución 4368 :: CABA (1254)
- > Tel: (5411)-4922-9285 / (011)-2118-4011 / 2123-2961
- > info@mafpcconsultores.com.ar
- > Whatsapp: 11 5836 1150





ALEAN

DETECTORES PERIMETRALES

SERIES ABO - ABT - ABE - ABI - ABH - ABL



Barreras infrarrojas

ALCANCE MÁXIMO EN METROS DE 10 A 250 DEPENDIENDO DEL MODELO. ADMITEN ENTRE 2 Y 4 CANALES DE FRECUENCIAS PARA TRANSMISIÓN A LARGA DISTANCIA (SEGÚN LA BARRERA). GENERACIÓN DE ALARMA AL CRUZAR 2 HACES SIMULTÁNEAMENTE PARA EVITAR FALSOS DISPAROS. ALTA INMUNIDAD ANTE LUZ SOLAR, LLUVIA, NIEVE, NIEBLA, ETC. PROTECCIÓN IP65 CALIFICADA PARA EXTERIOR. ALIMENTACIÓN DE ENTRADA DC ENTRE 12-18V

PLATAFORMA ON LINE DE COTIZACIÓN } dexa.net.ar



LOS MEJORES EQUIPOS
LAS MEJORES CONDICIONES

WWW.DEXA.COM.AR



**ATENCIÓN
PERSONALIZADA**



**STOCK
PERMANENTE**



**SOPORTE
TÉCNICO**



**JORNADAS DE
CAPACITACIÓN**

*todo en un
mismo lugar!*

Buenos Aires

▶ Mariano Pelliza 4112 - Munro - CP 1605 - Buenos Aires Tel: (011) 4756 - 0709

Tucumán

▶ Santiago del Estero 1054 PB - Of. 504 - San Miguel de Tucumán Tel: (011) 5717 - 4793

La Plata

▶ Calle 119 N° 260 Depto A (e 529 y 530) - La Plata Tel: (0221) 422 - 0953



ventas@dexa.com.ar



/DEXA.Seguridad



/DEXA Seguridad electrónica

Certificación Digifort

Presentación conjunta con Seagate y Vivotek

Hardware, software de gestión y dispositivos para almacenamiento de imágenes aunaron la experiencia de Vivotek, a través de su importador Selnet, Digifort y Seagate para ofrecer al profesional capacitación y certificación en el uso de productos para videovigilancia.



Con la participación de Vivotek y Seagate y el auspicio de Negocios de Seguridad, se llevó a cabo el pasado 19 de junio en el Hotel Dolmen de la Ciudad de Buenos Aires, la Certificación Digifort en Buenos Aires, habilitante para integrar el programa Master Partner 2018 de la marca.

“La idea es que quienes asistan a este curso se lleven todas las herramientas para poder desarrollar nuevas oportunidades de negocios a través de sus empresas, logrando beneficios exclusivos en la compra del producto”, había adelantado Juan Pablo Moraes, Product Manager Digifort en Argentina, acerca de los objetivos de la capacitación.

Hernán Franco, Country Manager de Seagate y encargado de abrir la jornada, expresó que la idea de la presentación “fue mostrar a los clientes aquellas herramientas que ofrece la tecnología Seagate y que muchos no conocen, como el sistema Rescue Data Recovery Service”.

“Desde que se produjo el relanza-

miento de la marca en el mercado, los discos para almacenamiento como el SkyHawk, comenzaron a ganar terreno por sobre los de la competencia directa, básicamente porque presentan una herramienta fundamental, y exclusiva, como el sistema de recuperación de datos”, expresó Franco.

Las unidades de disco duro para videovigilancia y grabación continua de Seagate cuentan con soluciones que parten de capacidades de 1 TB hasta 10 TB. Las presentaciones de 6 TB, 8 TB y 10 TB suman tecnología de sensores de vibración giratoria para la protección adicional de datos, con interfaz SATA de 6 GB/s y una caché de 256 MB, lo que otorga una fiabilidad y ancho de banda insuperables. En tanto, el sistema Rescue Data Recovery Service permite recuperar datos de un disco duro que potencialmente haya fallado. De esta manera, Seagate extiende su expertise hacia áreas tan sensibles como la recuperación de información vital para el usuario. “A través del servicio Rescue

Data Recovery Service, los usuarios tienen acceso a un equipo global de expertos en recuperación de datos de clase mundial y con un índice de satisfacción del cliente del 95%”; detalló el directivo de Seagate.

La marca seguirá con acciones de marketing directo y presentaciones en toda la Argentina, con el foco puesto en dos de los mayores eventos masivos: Intersec Buenos Aires, para el sector de la seguridad, y Pulso IT, destinado a los usuarios de tecnología.

VIVOTEK

Facundo Cardozo, Product Manager de Selnet, fue el segundo orador de la jornada y su presentación estuvo enfocada en una breve exposición acerca de Vivotek como fabricante pionero de soluciones para videovigilancia con tecnología IP para luego describir algunos de los nuevos productos que éste ofrece.

En referencia a Vivotek, la compañía fue fundada en el año 2000 y cuenta,

Descubra
la Diferencia
Digifort
es la Solución VMS
Más Innovadora
del Mercado



SOLUCIÓN INTEGRADA DIGIFORT



en la actualidad, con más de 800 empleados alrededor del mundo, distribuidos en 116 países. Además de su sede en Taiwán, Vivotek cuenta con oficinas en Holanda, Dubai, Nueva Delhi, San José (Estados Unidos) y Ciudad de México.

Según explicó Cardozo, Vivotek diseña y fabrica productos para la industria del retail, transporte, entidades bancarias y financieras, videovigilancia ciudadana y edificios destinados a la cultura (como museos), entre otras.

“Vivotek cuenta con una amplia gama de productos para todas las necesidades. Este año hubo varias novedades al respecto y estamos mostrando soluciones recién presentadas por la marca y ya disponibles en el país”, explicó Cardozo.

Entre esas soluciones se encuentran las cámaras 180° panorámicas, que ofrecen un mayor nivel de cobertura y detalles de una escena.

Otro de los productos citados fue la cámara “Ojo de Pez” (modelos FE9191 y FE9391-EV), que ofrecen varios modos de visualización y vienen provistas con IR 360° de alta uniformidad.

“Las novedades seguirán a lo largo del año y vamos a estar capacitando a nuestros clientes en cada una de ellas. Tanto Vivotek como Selnet, en su condición de importador mayorista de la marca, seguirán trabajando para ofrecer al profesional el mayor número de herramientas posibles para el crecimiento de sus proyectos”; concluyó Cardozo.

DIGIFORT

La mayor parte de la jornada estuvo a cargo de Juan Pablo Moraes, PM de Digifort en Argentina, quien además de ofrecer un panorama corporativo de la empresa, se enfocó en brindar a los asistentes la certificación para su-

marse al Digifort Master Partner 2018, un programa de beneficios exclusivos para clientes.

“Lo que vamos a ofrecer hoy es una certificación, que es un paso más avanzado al de una mera capacitación. Al final de cada evento de estas características, los participantes son evaluados en sus conocimientos y se les propone participar de un programa de beneficios”, explicó Moraes.

“En general, quienes concurren a este tipo de eventos tienen algún conocimiento básico de lo que es un VMS, aunque no necesariamente tienen experiencia con Digifort y ahí es donde apuntamos: a explicarles las herramientas de las que dispone el software y de cómo éste puede potenciar el negocio del monitoreo de imágenes”, detalló el PM de la marca.

A través de diferentes herramientas multimedia, Juan Pablo Moraes fue explicando a los asistentes las características y versiones de cada uno de los paquetes VMS de Digifort.

“Hoy contamos con cuatro ediciones de Digifort: Explorer, Standard, Profesional y Enterprise, cada una diseñada para cubrir necesidades específicas pero cada una de ellas perfectamente escalables hacia una solución superior”, explicó Moraes.

- DGF Explorer: para pequeños edificios, oficinas, residencias y pequeños locales comerciales. Es una solución de recursos esenciales, que graba y monitorea de imágenes de cámaras IP y/o analógicas conectadas a través de DVRs, NVRs o Video Encoders.
- DGF Standard: recomendado para clientes que necesitan una aplicación de hasta 32 cámaras, a un costo accesible y con algunas funcionalidades más avanzadas como Web Server In-

tegrado. Con esta edición se puede controlar cámaras PTZ a través del mouse.

- DGF Professional: sistema dirigido a clientes de medio y gran porte, que necesitan recursos como el PTZ por joystick, un mapa sinóptico, hasta 16 perfiles de usuario e ilimitada cantidad de conexiones, web server, visualización de cámaras a través del celular e integración con alarma, automatización, Digifort Evidence y módulos opcionales Digifort.

- DGF Enterprise: recomendado para usuarios de medio y gran porte que necesitan un sistema con herramientas y funcionalidades ilimitadas, soluciones de alarmas, control de acceso y automatización.

Luego de la presentación de los productos que desarrolla la empresa, la capacitación continuó con la explicación de cómo armar un proyecto de videovigilancia según las necesidades, con las herramientas de diagnóstico que ofrece la web de Digifort, a través de la cual se puede calcular, entre otras variables, ancho de banda necesario para la transmisión, capacidad de almacenamiento y los requisitos mínimos del sistema operativo donde correrá el software.

Luego del módulo destinado a la instalación de Digifort y tras el almuerzo, la certificación continuó con la configuración del VMS y la posibilidad de añadir módulos adicionales al sistema, para culminar con un breve repaso de la jornada previo a la evaluación.

“Este tipo de jornadas se van a repetir en lo que resta del año y esperamos sumar clientes certificados a la familia Digifort, que sigan haciendo crecer su negocio y con ello a la marca”, concluyó Juan Pablo Moraes. ■





SOLUCIONES DE SEGURIDAD ELECTRÓNICA

CON EL MEJOR SOPORTE Y
ASESORAMIENTO PARA SUS PROYECTOS



FINANCIACIÓN



ENVÍO A
TODO EL PAÍS



SERVICIO DE
PREVENTA



SERVICIO TÉCNICO
ESPECIALIZADO

PROFESIONALISMO • ACOMPAÑAMIENTO • INNOVACIÓN



HIKVISION



MARK



ZKTeco



TP-LINK



+54 (011) 4791-0317 - Líneas rotativas

info@silicongroup.com.ar

Av. Libertador 264 Piso 4to B | Vicente López | BA

www.silicongroup.com.ar

silicongroup.org

company/silicon-group-srl

**CONTROL DE ACCESOS,
PROXIMIDAD, BIOMETRICOS**

DIALER SEGURIDAD ELECTRONICA

Aún quedan muchas puertas por abrir.

SOYAL

CONTROLADORES

PROXIMIDAD

PRESENTISMO

BIOMETRIA

LECTORES

TECLADOS

PULSADORES

CERRADURAS

TARJETAS



BIGPLANETA dg

- Asesoramiento personalizado
- Soporte y capacitación
- Distribuidores en todo el país
- Stock permanente



DIALER
SEGURIDAD ELECTRONICA

f DialerSeguridad

t DialerSeguridad

YouTube DialerMedios

Snapchat DialerMedios

Instagram DialerMedios

La Rioja 827 (C1221ACG)
Ciudad de Buenos Aires
Tel/Fax: (54 11) 4932-3838

info@dialer.com.ar

www.dialer.com.ar

KX15DT

Estable y seguro con Tecnología Dual



La **tecnología dual** aumenta la fiabilidad de los detectores. Para que se dispare la alarma, las tecnologías PIR y de microondas deben activarse simultáneamente, aumentando así la estabilidad en entornos hostiles.



La **tecnología Blue Wave** evita falsas alarmas y mejora la inmunidad a interferencias a través del procesamiento avanzado de la señal y de la óptica 3D.



La **compensación digital de la temperatura** ajusta digitalmente la sensibilidad de los detectores, manteniendo el intervalo de detección especificado cuando la temperatura ambiente está cercana a la temperatura del cuerpo.



La **tecnología anticamuflaje AND/OR (Y/O)** da prioridad al sensor de microondas en determinadas circunstancias en las que el intruso puede llevar ropa con propiedades de camuflaje frente a infrarrojos.



La **tecnología IFT** (umbrales flotantes independientes) garantiza que los umbrales de alarma se mantengan siempre dentro de unos límites predeterminados, eliminando así las perturbaciones ambientales.



La **sensibilidad automática** permite al detector adaptarse de manera automática a los cambios ambientales, asegurando la estabilidad sin que la detección de intrusos se vea afectada.



Las **resistencias DEOL** incorporadas reducen el tiempo de instalación. La gama de valores abarca la mayoría de los sistemas.



La **tecnología antienmascaramiento adaptable (antiespray)** ofrece una protección exclusiva contra los intentos de tapar los sensores PIR o de microondas y detecta si se tapan con materiales como cartón, cinta de embalar, espray, lacas y papel de aluminio.



El **uso de distintas frecuencias de microondas** evita las interferencias que pueden producirse cuando hay dos detectores de microondas instalados próximos entre sí, optimizando la estabilidad de los detectores al evitar cruces en las comunicaciones.



La **tecnología antibloqueo** garantiza que se detecte cualquier intento de bloquear el campo de visión. Permite al detector enviar una señal al panel para informar de que se está bloqueando el área de detección.



DIALER
SEGURIDAD ELECTRONICA

La Rioja 827 (C1221ACG)
Ciudad de Buenos Aires
Tel/Fax: (54 11) 4932-3838

www.dialer.com.ar



DialerSeguridad



DialerMedios



DialerSeguridad



DialerMedios



DialerMedios

www.pyronix.com

Camila O'Gorman 412 piso 17
Puerto Madero, Buenos Aires

ENCUENTRE EN DIALER LAS MEJORES SOLUCIONES

Soluciones con IA de Dahua

Mercados verticales y caso de éxito Cencosud

El fabricante llevó a cabo la presentación de sus nuevos productos con Inteligencia Artificial, enfocada especialmente en el mercado del retail. Directivos de Dahua y del holding chileno hablan acerca de la experiencia en su implementación.



Con Mariano Bisarello, Project Commercial Director, como único orador, Dahua llevó a cabo la presentación de sus nuevos productos con Inteligencia Artificial (IA) añadida destinados a los diferentes mercados verticales a la par que mostró un caso de éxito en el centro comercial Unicenter, uno de los shoppings que integran la cadena Cencosud en Argentina.

Un centro comercial es un lugar crítico para la seguridad, tanto por los productos que comercializa como por la cantidad de personas que lo transitan: en un fin de semana, un shopping como Unicenter recibe en promedio 150 mil personas. Con la intención de optimizar los sistemas de seguridad e implementar las últimas tecnologías existentes en el mercado, Cencosud tomó la decisión de comenzar con una renovación tecnológica que le permitiera la migración a las tecnologías HD y Full HD en forma paulatina, abriendo las puertas a la tecnología IP.

“Para no quedar relegado en cuanto a seguridad, Cencosud encaró su re-

novación tecnológica junto a Dahua. Si bien hacer una actualización no es tarea fácil, aceptamos el desafío no sólo de reemplazar equipos sino de integrar tecnologías existentes en una solución que permite una gestión eficiente”, explicó Bisarello.

“Nos decidimos por Dahua gracias a su amplio stock, flexibilidad tecnológica y disponibilidad de productos. Los domos que se habían implementado en las primeras instalaciones se veían superados en definición, zoom e IR por las tecnologías actuales. El desafío consistía en diseñar nuevas redes de seguridad electrónica que nos sirvieran de base y nos dieran flexibilidad al momento del reemplazo de los equipos sin ningún condicionante en cuanto a requisitos de instalación”, señaló por su parte el Ing. Mariano Montero, responsable de Seguridad Electrónica de la Gerencia de Seguridad de la División Shopping Centers de Cencosud.

LA PRESENTACIÓN

A lo largo del almuerzo, Mariano Bi-

sarello llevó a cabo la presentación corporativa de Dahua, así como los diferentes mercados verticales para los que desarrolla productos y tecnología.

Según explicó el directivo, “la compañía cuenta con más de 6.000 ingenieros y personal técnico de I+D trabajando en tecnologías de vanguardia, en lentes de cámara, sensores de imagen, codificación y transmisión de video, procesador integrado, procesamiento gráfico, análisis de video, confiabilidad de software y seguridad de red, entre otras tecnologías”.

En cuanto a los verticales, enumeró los distintos mercados en los que trabajan, incluyendo ciudades seguras, tráfico inteligente, edificios inteligentes, soluciones móviles, casinos, bancos, educación, energía y retail, poniendo énfasis en éste último.

“Implementar una solución en una cadena de retail implica tener en cuenta muchos aspectos de la solución, ya que éstos no solo se remiten a las tradicionales funciones de videovigilancia. Hoy, a partir de una cámara inteligente,

Una vida segura en la Ciudad Inteligente

“ *Cómo pueden las ciudades coordinar respuestas de emergencia más rápidas y eficaces sin expandir dramáticamente las fuerzas policiales?* ”

Durante la cumbre del G20 en 2016, la solución Dahua de Ciudad Segura detectó automáticamente 29.823 vehículos que se comportaban ilegalmente, reduciendo enormemente la carga de las fuerzas policiales y permitiéndoles concentrarse en la protección de áreas clave en la cumbre.



Aprendizaje profundo
para funciones mejoradas y detección de riesgos confiable



Face Recognition
Líder en LFW con una precisión de 99.78%



Detección de comportamiento anormal
Intrusión, merodeo sospechoso, reunión de multitudes, etc



Reconocimiento de patentes
Reconocimiento preciso a velocidades de hasta 200km/h



Detección de infracciones de tránsito
Luz roja, exceso de velocidad, uso del teléfono móvil / cinturón de seguridad, etc

Plataforma unificada
para respuestas más rápidas y una mejor eficiencia



Plataforma unificada para Ciudad Segura
Despache rápidamente los servicios de emergencia según el tipo y la ubicación del riesgo detectado



Aplicación Móvil
Reporte la ubicación y las imágenes de video a los centros de seguridad a través de 3G / 4G para una supervisión completa

CE FC CCC UL ISO 9001:2000



DAHUA ARGENTINA S.A.

Lola Mora 421, Piso 4, 403, Puerto Madero, C.A.B.A, Argentina
Tel: +54 911 53688454
Email: project.ar@global.dahuatech.com
http://www.dahuasecurity.com/la



pueden obtenerse soluciones de gestión inteligente, prevención de pérdidas, identificación de personas y hasta herramientas de marketing, a través del conteo de personas o mapas de calor”, explicó Bisarello.

“Las soluciones que proponemos para la identificación de personas, por ejemplo, están divididas en tres grandes grupos: el primero implica una solución en el que las cámaras solo entregan imágenes que son procesadas por un servidor mientras que el segundo consta de una cámara que reconoce un rostro a partir de un esquema pero que cuya identificación se realiza en un servidor. La tercera opción es la que involucra inteligencia añadida en la cámara”, amplió.

Esta última solución requiere que todo el proceso de identificación de una persona se lleve a cabo en la cámara. “Para ello es necesario que la cámara amplíe su capacidad de procesamiento y cuente con la inteligencia suficiente para identificar contra una base de datos a una persona, con un mínimo margen de error”, concluyó.

Las soluciones de Dahua para el mercado minorista también incluyen, por ejemplo, conteo de personas por zonas, una función de “modo corredor” para monitorear pasillos e integración con la terminal punto de venta (POS).

“Estas herramientas distintivas de Dahua permiten a sus clientes obtener valor agregado en su solución, además de lograr un sistema a la medida de sus necesidades”, concluyó Bisarello.

CASO DE ÉXITO

El problema de Cencosud se presentaba con una única solución posible: definir hacia donde querían avanzar y centrarse en una arquitectura de red que les permitiera acompañar el avance de la tecnología. Un punto clave fue poder acceder a las mejoras que van surgiendo día a día solo cambiando una cámara. Con una estructura nueva, la compañía comenzó a migrar sus dispositivos a IP.

En una primera etapa se adquirieron grabadoras de video en red (NVR), cámaras IP, minidomos y domos PTZ para Unicenter, Portal Lomas, Portal Escobar, Factory Quilmes, Factory San Martín, Portal Patagonia, Portal Salta, Portal Trelew y Portal Los Andes. Además, se implementó un sistema de gestión de video, el DSS de Dahua, que permite gestionar y aprovechar los recursos de los centros de monitoreo, integrando la mayor parte de los dispositivos existentes.

De acuerdo al diseño del centro, se dispusieron los domos en sectores de playas descubiertas, patios de comidas



y octógonos centrales de los diferentes niveles. Por otro lado, se instalaron minidomos en pasillos de emergencia y cámaras bullets en diferentes sectores, incrementando la resolución y mejorando la calidad de imagen con la prioridad puesta en una mejor visualización de las áreas críticas.

“La incorporación del DSS nos brindó flexibilidad en el manejo de las analíticas, nos permitió crear distintos usuarios de acuerdo a los perfiles y requerimientos específicos, y tener un monitoreo remoto de puntos críticos. Sobre todo, nos facilitó muchísimo la gestión del video”, afirmó Montero.

Además, la tecnología de Dahua posibilita ordenar los procesos, integrar todos los dispositivos, administrar las cuentas en el centro de control, establecer protocolos de operación y lineamientos básicos para los requerimientos de cualquier jefe de seguridad. “Haber logrado la gestión integral nos permite acompañar el crecimiento tecnológico a un bajo costo y también nos facilita la incorporación de analítica de video

sumamente importante para el retail, como zonas calientes, objetos desatendidos y reconocimiento facial”, agregó el responsable de Seguridad Electrónica de Cencosud.

En el centro de control se mejoró y optimizó la visualización de las cámaras, que en algunos centros llegan a las 300. Cuentan con la misma cantidad de equipos que antes, pero al estar integradas en una misma estructura se reduce mucho el trabajo de los operadores, quienes ahora visualizan las cámaras que realmente tienen que atender o que son prioritarias.

Por último, Cencosud destaca que las cámaras que no están siendo atendidas siempre tienen su resguardo en las unidades de almacenamiento y, ante cualquier evento, pueden recurrir a la grabación. La compañía planea continuar este año con la ampliación y migración a tecnología IP en Palmas del Pilar y Plaza Oeste Shopping e incrementar, en base a la arquitectura ya instalada, los dispositivos en Unicenter y Factory Quilmes. ■

TRENDNET®



TV-IP430PI
Camara Domo de Red Poe



TV-IP344PI
Camara Bullet de Red Poe



TI-UPG62
Swtich Industrial



TEG-MGBS40D5
Mini GBic LC Monomodo



Soluciones End to End en Video Vigilancia Urbana



TV-VMS999
Software de Gestión



TFC-1000S40D3
Media Converter SC



TFC-1600
Chasis con Adm SNMP



TEG-MGBS40D3
Mini GBic LC Monomodo

 **Luxriot**
Simple yet Powerful



TEG-40128WS
Switch Web Smart 10G

Soluciones

- Municipios
- Barrios Cerrados
- Gobierno
- Cooperativas

Importa y Distribuye

TYNET

Web: www.trendnet.com.ar
Tel: 011 - 4772-6168
trendnet@tynet.com.ar
Charcas 5258 Of 201 CABA

LC-181

**DETECTOR DE MOVIMIENTO
PARA EXTERIORES CABLEADO
CON ANTI-ENMASCARAMIENTO**

Características:

- ✓ La innovadora tecnología Octa-Quad puede distinguir entre una persona, el movimiento de árboles y arbustos por el viento y un pequeño animal, lo que minimiza las falsas alarmas y asegura una detección efectiva ante amenazas reales.
- ✓ Diseño resistente al vandalismo, con la tecnología patentada V-Slot®
- ✓ Protección anti-enmascaramiento completa y sin precedentes.
- ✓ Su óptica de espejo negro la cual ofrece alta inmunidad a falsas alarmas por la luz solar y por las luces de los automóviles.



PowerG

código: 3778

**Detección Superior
exterior,
prácticamente
sin falsas alarmas**



Cobertura
12m x 90°



- 📍 Pichincha 67 Bis (ex Richieri) - 2000 Rosario - Santa Fe - Argentina
- ☎ (54-341) 4373660
- ✉ contacto@dmasrl.com.ar
- 🌐 www.dmasrl.com.ar





HDCVI H.265

Haz que cada byte cuente

Una tecnología que mejora la relación de compresión de video
y reduce el espacio de almacenamiento.

PRÓXIMAMENTE



- 🏠 Pichincha 67 Bis (ex Richieri) - 2000 Rosario - Santa Fe - Argentina
- ☎ (54-341) 4373660
- ✉ contacto@dmarsl.com.ar
- 🌐 www.dmarsl.com.ar



SCE Rosario

Nueva presentación

El tour tecnológico SCE sigue recorriendo el país. Rosario fue la última escala, a la cual acudieron más de 150 profesionales del sector. Security Conference & Expo incluye charlas técnicas, rondas de negocios y presentación de productos, y tendrá en Tucumán su próxima cita.



El 7 de junio se llevó a cabo en el hotel City Center de Rosario una nueva edición de la gira del Security Conference & Expo, tour tecnológico organizado por Continents Ideas.

En una jornada donde el clima acompañó, cerca de 150 personas visitaron la muestra comercial en la cual reconocidas empresas del sector como TDS, Nanocomm, G4S, Graf, Certrec, Alonso Alarmas, Centinet, Propiedad Protegida, FullTime, Seagate, Global Movie y Marto Solutions, exhibieron sus productos, novedades y acercaron sus soluciones a los profesionales que visitaron sus stands.

En el salón donde se desarrollaban las charlas, en tanto, uno de los temas que generó mayor interés y debate fue el relacionado con los cambios que se están produciendo en el mercado del monitoreo de alarmas. Sobre esto disertaron los representantes de dos referentes de ese segmento como Alonso Alarmas y la Cámara de Empresas de Monitoreo de Alarmas de la República Argentina (CEMARA). En el primer

caso, la charla estuvo a cargo del Gerente de marketing de Alonso, Diego Madeo, quien ofreció un panorama del negocio desde el punto de vista del fabricante, mientras que la Cámara estuvo representada por su Presidente, Walter Dotti, ofreciendo una visión que contempla el ámbito nacional de la actividad. Ambos disertantes explicaron algunos de los cambios que ya están ocurriendo en el mercado y dieron su visión sobre los posibles rumbos hacia los cuales podría direccionarse el negocio.

Con el objetivo de dar herramientas reales a los participantes de SCE para que éstos logren incrementar las ventas en sus negocios y entender la realidad del mercado, algunas de las charlas más destacadas fueron las brindadas por Carlos Prestipino, quien habló sobre "Tableros de Control"; Lucas Botinelli, del departamento de preventas de Honeywell, y la de Pablo Verdier, quien habló sobre las distintas formas de realizar acciones de marketing, ya sea personal o para una empresa, sin necesidad

de destinar a ello muchos recursos de su presupuesto.

La exposición contó con el apoyo de CEMARA y la colaboración de los principales medios del sector.

Como siempre, el personal del hotel CityCenter acompañó la exitosa jornada con un gran servicio y el cierre del evento se realizó con varios sorteos, gentileza de las empresas participantes.

La próxima edición de la gira del SCE se realizará en la ciudad de Tucumán, el 26 de septiembre.

ACERCA DE SCE

SCE tiene como premisa ofrecer al sector una jornada de presentaciones de productos, capacitaciones, rondas de negocios y la oportunidad de aprender junto a los especialistas en cada rubro la manera de aumentar su rentabilidad y conseguir ideas para hacer crecer el negocio y ofrecerles más y mejores servicios a sus clientes.

Para mayor información:
www.sceexpo.com



Sistema Radial Multivínculo Nanomesh



Garantiza la comunicación del evento de Alarma



Sin inversión inicial ni erogaciones adicionales para sostener el crecimiento



Bajo costo operativo



Sumale valor a tu red con el nuevo pulsador inalámbrico monitoreable

- Monitoreo masivo y "Low Cost"
- Tangibilice el servicio de Seguridad Física
- Nuevos mercados: edificios, barrios cerrados, shopping y otros
- Alarmas vecinales profesionales
- Autoinstalable
- No requiere SIM CARD ni panel de alarmas

CÁMARA TÉRMICA H4 CON ANALÍTICAS DE AVIGILON

DRAMS
TECHNOLOGY S.A.

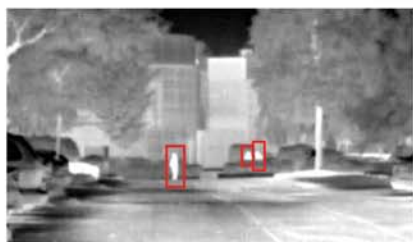

AVIGILON



DRAMS Technology presenta la nueva cámara térmica H4 de Avigilon con analítica de autoaprendizaje. Certificada para exteriores, detecta intrusos e ignora el follaje y otros objetos oscuros visibles como el humo y el polvo. Gracias a la combinación de imágenes térmicas y el análisis de video de autoaprendizaje patentado por Avigilon, la cámara térmica H4 proporciona un rendimiento excepcional. El diseño está preparado para exteriores y es adecuado para una amplia gama de aplicaciones como protección perimetral para sitios industriales e infraestructura crítica, transporte y gobierno.

Analítica de autoaprendizaje	La imagen térmica combinada con la analítica de autoaprendizaje de Avigilon logra una mayor precisión y reduce las falsas alarmas.
Alto rendimiento de imagen en varias condiciones de luz	Detecta personas y vehículos en áreas no iluminadas o con desafiantes condiciones de iluminación.
Detección precisa	Ve más allá del camuflaje visual o de los objetos ocultos como humo, polvo o follaje.
Reducción de costos	Reduce el costo total del proyecto cubriendo largas distancias con menos instalaciones de cámaras.
Cámara térmica para exterior	Cámara duradera, resistente al vandalismo, con clasificación IP66 e IK10 construido para una vida prolongada. Sensor térmico no refrigerado de 320x256 con lente atermalizada.

Visite nuestro showroom y conozca todos los productos **Avigilon** que tenemos para ofrecerle.

Pringles 1267
(C1183AEW) Buenos Aires, Argentina
Tel.: (+54 11) 4862 5054
ventas@dramstechnology.com.ar



www.dramstechnology.com.ar

SUPREMA BIOSTATION A2

TERMINAL DE CONTROL DE ACCESO Y PRESENTISMO



WiFi IEEE 802.11 b/g

Pantalla 5" Touch

Alimentación 12Vcc / PoE



Detección de rostros
Cámara 2MP

Máximo de usuarios
500.000 (1:1), 100.000 (1:N)

LFD (Live Finger Detection)
Velocidad: 150.000 huellas
por segundo

Tarjeta RFID
125KHZ EM o HID Prox,
13.56MHZ Mifare/NFC/IClass SE

BioStation A2 | **suprema**

BioStation A2 de Suprema es la terminal de huella digital para control de acceso y presentismo más avanzada en el mercado gracias al desarrollo de una plataforma de seguridad y la incorporación de tecnología biométrica de última generación.

Visite nuestro showroom y conozca todos los productos **Suprema** que tenemos para ofrecerle.

Pringles 1267
(C1183AEW) Buenos Aires, Argentina
Tel.: (+54 11) 4862 5054
ventas@dramstechnology.com.ar

www.dramstechnology.com.ar

ARGSeguridad

La empresa inauguró su nueva sucursal

ARG, distribuidor de productos y sistemas de seguridad, estrenó su nuevo local, ubicado en la zona norte del Gran Buenos Aires. Amplio showroom, instalaciones de calidad y un cuidado diseño pensando en la comodidad de sus clientes son algunas de las características del local ubicado en Martínez.



ARGSEGURIDAD

-  (+54 11) 4717-5111
-  info@argseguridad.com
-  www.argseguridad.com
-  /ARGseguridad/
-  @argseguridad
-  /user/argseguridad
-  /+argseguridad



ARGSeguridad SRL está enfocada en la importación y distribución de productos para el mercado de seguridad electrónica, representando a reconocidas marcas del sector, entre las que se encuentran Anviz, Risco, Digifort, American Dynamics, Software House, Simplex, Airlive, Theia, NVT, Dahua, Hiikvision, Nixzen, Alonso Alarmas y Longse, con las cual cubren todos los segmentos del mercado.

“Como ARGSeguridad llevamos casi trece años en el sector y si bien la idea siempre fue trabajar para el instalador y el integrador, sumamos también un canal exclusivo para atender al usuario final. Trabajamos de manera permanente en el asesoramiento a nuestros clientes, dándole mucha importancia a la capacitación y especial atención a los proyectos integrales de seguridad, en los que podamos participar ofreciéndole siempre una solución completa al instalador o integrador”, explica Eduardo Ferraro, Socio gerente de la empresa.

Todos los productos que ofrece la compañía son altamente probados y, en algunas oportunidades, hasta modificados para lograr la máxima performance.

Después de todo este tiempo enfocado en la atención al cliente desde su casa central, ubicada el barrio de Flores,

Capital Federal, la empresa inauguró su sucursal de zona norte del Gran Buenos Aires. “Se trata de un proyecto iniciado hace cuatro años que vemos hoy concretado y creemos que será un paso adelante en la atención a nuestros clientes y en el crecimiento de la empresa”, expresó Ferraro.

LA NUEVA SUCURSAL

Ubicada en Martínez, zona norte del conurbano bonaerense, la sucursal de ARGSeguridad ofrece un amplio showroom y detalles de calidad a los visitantes.

El nuevo edificio, de aproximadamente 1.600 m2 (el 75% de ellos cubiertos), cuenta con un amplio showroom, en el que se incluyen los puestos comerciales, un área exclusiva de facturación y otra de despacho.

Con zona de carga y descarga exclusiva –con capacidad para cinco vehículos–, el nuevo edificio de ARGSeguridad cuenta también con amplias instalaciones para el personal: baños con vestuario y vestidores, lockers, cocina comedor y patio con parrilla son algunas de las comodidades que el distribuidor pone a disposición de su gente.

“Queremos ofrecer a nuestros visi-

tantes una calidad de atención que se distinga. Por eso la disposición de los showroom es muy similar al de una cadena de retail: productos ubicados en vitrinas, no en paredes, de fácil acceso y a la vista del cliente, para que pueda pedirle al vendedor tenerlo en sus manos para probarlo”, explicó Eduardo Ferraro.

“Otro de los aspectos en el que pusimos énfasis a la hora de diseñar esta sucursal, es que quien trabaje con nosotros, sea parte de la planta estable o aquellos que vienen a descargar o traer mercadería, tengan un lugar donde descansar y asearse una vez terminada la tarea. Es un local que fue pensado hasta el último detalle para ofrecer comodidad a todos los que, de una manera u otra, pertenecen a la familia de ARG”, destacó Ferraro.

En el nuevo espacio de trabajo se potenciará, asimismo, otro de los aspectos importantes para ARG: ofrecer un mayor “soporte” en la asesoría preventiva. “No solo vendemos lo que pide el cliente, sino que lo asesoramos en base a nuestra experiencia, recomendándole la mejor opción para su proyecto o necesidad”, explicó el directivo al respecto.

UN PRODUCTO DE CALIDAD ADAPTADO A LA NECESIDAD DE SU NEGOCIO

Longse

UN NUEVO CONCEPTO EN EL MODELO DE DISTRIBUCIÓN



FREEIP

LIVE VIEW ANYTHING ANYWHERE ANYTIME.
SAY GOODBYE TO THE COMPLICATE WIRING AND NEEDLESS SETTING.



IP Search



Unique **OCX** interface,
Concise & Innovative,
Best Humanized Design And
Strong Operability Must Catch Your Eyes.

VMS® Smart Client

XVR



LONGSE NVR



ONVIF NVR



A VMS Platform To Meet All Your Security Needs
Live Video, Record, Playback, Web page, Image...
All In One Interface

All in 1

HD CAMERA



LONGSE IPC



ONVIF IPC



ARG SEGURIDAD
Distribuidores de Seguridad Electrónica

Sucursal Floresta

Av. Rivadavia 8617, CABA

Tel: 4674-6666

Sucursal Martínez

Monseñor Larumbe 1656, Bs As

Tel: 4717-5111

MÁS Y MEJOR ATENCIÓN

Las nuevas oficinas de ARGSeguridad están pensadas para un público exigente, que no solo requiere de productos sino también una atención personalizada.

“El cliente hoy está pidiendo alternativas. No solo en cuanto los productos sino también en el asesoramiento. Es impensable hoy satisfacer la demanda del profesional sin ofrecer valor agregado a la solución, por lo cual diseñamos una serie de capacitaciones con todas las marcas, que se irán desarrollando a lo largo del año”, expresó Eduardo Ferraro.

En cuanto al showroom, también fue especialmente diseñado: “se trata de una disposición basada en las cadenas de comercio minorista, el cliente puede ver los productos exhibidos con la posibilidad de probarlos por sus propios medios”, explicó el directivo. “Para tal fin, junto al área de despacho, armamos una mesa en la cual el cliente podrá él mismo conectar el equipo y comprobar su funcionamiento. La fuerza de venta de ARG estará a disposición para acompañarlo y asesorarlo, proponiendo el dispositivo más adecuado al proyecto en que será aplicado”, concluyó Ferraro.

EL PROYECTO

“La idea de esta oficina no es la de ser un mayorista convencional en el sentido de vender productos, sino que armamos una estructura más moderna, apuntando a ofrecer valor agregado a proyectos de mediana envergadura, a los instaladores que quieren subir un escalón en nivel de servicios y calidad y creando también un ambiente agradable tanto para quienes trabajamos en ARG como para aquellos que nos visitan”, amplió Ferraro acerca de la apertura de la oficina de Martínez.

Este nuevo espacio le dará a la empresa, también, la posibilidad de intensificar su trabajo en capacitación, tanto de su propio personal como de sus clientes a través de cursos gratuitos. Para ello, los directivos de ARG están armando un cronograma consensuado con las marcas y fabricantes.

“También destinamos un área específica para ofrecer un apoyo técnico especial a aquellos instaladores que vienen con algún proyecto determinado. Para ellos tendremos un área de ingeniería con una persona dedicada exclusivamente, a través de la cual podamos desarrollar nuevas oportunidades de negocios conjuntas”, explicó Ferraro.

En cuanto a la incorporación de nuevas marcas, el directivo explicó que en realidad se incorporarán nuevos segmentos. “Contamos con marcas reconocidas

en todos los nichos de la seguridad y la idea es continuar profundizando el vínculo con ellas. Si vamos a incorporar soluciones para networking y telefonía IP, que si bien no constituyen un segmento principal dentro de la seguridad, sí son áreas que están cada vez más relacionadas”.

“Vamos a seguir trabajando de manera intensiva con cada una de las marcas a las que representamos, como el caso de Nixzen, por ejemplo, un producto que trajimos al mercado argentino y nos dio muy buenos resultados. Pensamos también acciones en conjunto con otros fabricantes que incorporamos recientemente, como Longse. Se trata de una solución altamente competitiva y es una manera de ofrecer a los instaladores nuevas opciones a la hora de hacer negocios, ya que es una marca que puede competir de igual a igual con las más reconocidas del segmento, como Hikvision y Dahua”, explicó el directivo de ARG.

“Fuimos designados Master Dealer para Argentina de Longse, por lo cual vamos a armar un plan de posicionamiento que incluye incorporar distribuidores exclusivos en todo el país, no más de dos por provincia, valorizando el trabajo que cada uno de ellos proponga para posicionar a la marca”, adelantó.

MÁS PRODUCTOS

“Desde ARG Seguridad, cada vez que proponemos acciones de marketing, intentamos mostrar aquellos productos que integrarán nuestra cartera durante los próximos meses. La política de la empresa es presentar productos de mercado real, que serán de uso frecuente en el siguiente año”, expresaron desde la dirección de la empresa acerca de las acciones de promoción previstas para este año.

“La presencia en Intersec Buenos Aires será un poco la coronación del esfuerzo realizado en la apertura del nuevo local. En la muestra estarán todas nuestras líneas de productos y la oferta que tenemos para el profesional del sector”, concluyó Ferraro.

EXPECTATIVAS

“Tenemos muy en claro que el mercado va a seguir creciendo y cambiando. Entendemos que el mercado es sumamente dinámico y que marcas que hoy son líderes en ventas pueden no serlo en el futuro. Ese es uno de los motivos, además, por el cual realizamos la inversión en este nuevo local: es una apuesta al futuro de la empresa”.

El nuevo ARG fue concebido y cons-



Cal/Amp®

Hablamos un solo idioma en rastreo.
El de simplificar procesos y optimizar recursos.

CalAmp líder mundial en soluciones de rastreo vehicular,
llega a Argentina para traernos la próxima generación de
equipos de rastreo.



Telematics Devices



CalAmp Telematics Cloud



Software Applications

In Partnership with Interwave.
Interwave, S.A. is an Authorized Distributor
for CalAmp products, 'CalAmp World Wide
Partner Program' member

For more information, please visit
interwavegroup.com
Tel. +54 11 4621- 4749
Info@interwavegroup.com

calamp.com



truido desde cero. “Compramos el lugar hace unos cuatro años y comenzamos la construcción en un momento que quizá no era el indicado para arriesgarse. Sin embargo, apostamos e invertimos pensando en seguir creciendo en el futuro”, expresó Ferraro.

En cuanto a la elección de la zona, está relacionada con el público en el que ARG proyecta su crecimiento. “Es una zona del Gran Buenos Aires en la no hay un referente en materia de seguridad y creemos que claramente estamos capacitados para serlo”, dijo el directivo de la compañía.

Otro aspecto que pesó en la elección del lugar está relacionado con las dificultades que se presentan en los accesos a la Capital Federal. “A muchos de nuestros clientes que viven o trabajan en el corredor norte del conurbano se les hace complejo llegar hasta la Capital por lo que tener un proveedor cerca les sumaría ventajas”, explicó Ferraro.

“Tenemos expectativas muy positivas con este nuevo local. Confiamos en nuestras posibilidades de acuerdo a nuestra trayectoria y en que nuestros clientes seguirán apoyando nuestra propuesta y podremos lograr una amplia convocatoria. Nos caracterizamos por ser una empresa que abarca desde productos low end hasta productos de alto nivel, y le ofrecemos el mismo servicio a quien viene a buscar una sola cámara como al más agresivo de los distribuidores del canal minorista. Hoy somos 25 los que integramos ARG-Seguridad y estamos convencidos de que a partir de esa estructura podemos ofrecer una atención de calidad al sector”, amplió Eduardo Ferraro.

“Es un desafío importante, en el que venimos trabajando desde hace mucho tiempo. No podemos negar que tuvimos alguna incertidumbre a la hora de encarar este proyecto, pero las ganas de avanzar fueron superiores. La idea de tener nuevos objetivos y nuevas motivaciones fue un motor importante tanto para quienes dirigimos como para quienes trabajan en ARG. Confiamos en que va a ser un agregado de valor importante para nuestra marca en el segmento de la seguridad”, concluyó.

UNIDADES DE NEGOCIOS

- Alarmas de incendio
- Alarmas de intrusión
- Conectividad
- Control de accesos
- Cerraduras electrónicas
- Circuito Cerrado TV
- Kits de seguridad
- Cámaras de seguridad ■

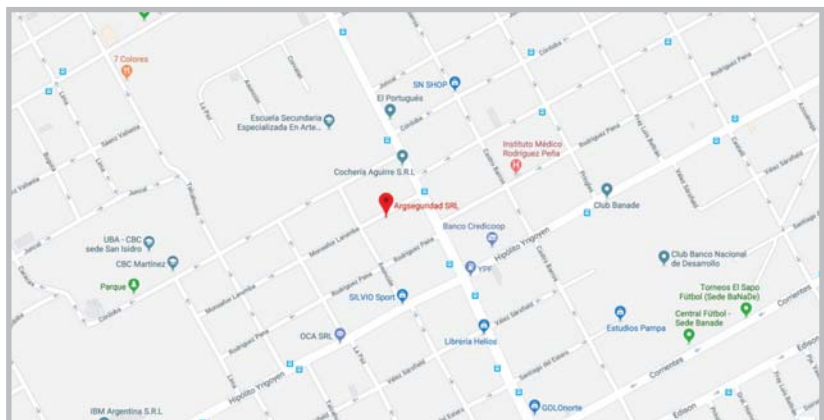

- Dirección: Monseñor Larumbé 1656 (a 50 m de Av. Fleming), Martínez, Pcia. de Buenos Aires.
- Cómo llegar: la opción más adecuada es Au. Panamericana hasta bajada Debenedetti y por ésta hasta Cnel. Federico Uzal y su continuación, Av. Fleming hasta Larumbé. Otra opción, desde CABA, es Av. Maipú y su continuación, Av. Santa Fe, hasta Hipólito Yrigoyen y por ésta hasta Av. Fleming; girando a la derecha hasta Monseñor Larumbé. La opción de colectivos más directa es el ramal “Fleming” de la Línea 60, con parada en Yrigoyen (a una cuadra de Larumbé).



BIENVENIDO AL **FUTURO** DE LA **SEGURIDAD.**

ÁREAS DE APLICACIÓN:

PLANTAS INDUSTRIALES | DEPÓSITOS |
ESTACIONAMIENTOS | INSTALACIONES DE OIL & GAS |
PLANTAS SOLARES | RESORTS | CAMPOS DE GOLF |
BARRIOS CERRADOS | COUNTRIES | PUERTOS |
AEROPUERTOS

- Programación de rutas de vigilancia
- Patrulla 24 hs.
- Videos en 360° con 6 cámaras en HD
- Disminuye los costos de seguridad
- Detenimiento en paradas estratégicas
- Todo terreno
- Sistemas de prevención de obstáculos
- Monitoreo en forma remota
- Vigilancia panorámica
- Detección de movimiento
- Carga automática de la batería
- Grabación de video
- Detección y Reconocimiento de intrusos
- Audio doble vía y Botón de pánico
- Cámara térmica
- WI-FI / GPRS 4G



MASTER DISTRIBUTOR OF



NUEVA App!

Aplicación móvil configurable según criterio del prestador



COMUNICADORES

DX SAM 2

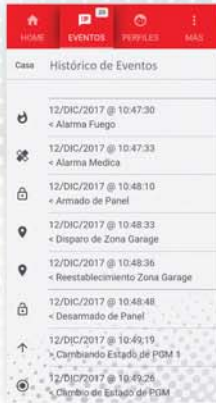

GPRS/ SMS/ EMAIL

DSC® - NGA®
HONEYWELL®
PARADOX®



Descargala

- ✓ 4 Entradas / Salidas
- ✓ Detección de jamming
- ✓ Entrada de micrófono *
- ✓ Salida de parlantes *

- ✓ Batería de respaldo
- ✓ Eventos internos configurables

* consultar versiones

DX VIRTUAL *Expert*

PROGRAMACIÓN REMOTA TOTAL DEL PANEL

Accede al panel de alarmas en forma remota permitiendo la programación total del panel, activaciones de salida (PGM) by pass de zonas, cambio de tiempos y claves y mucho más.



Av. Rivadavia 12.396, Ciudadela, Provincia de Buenos Aires
Tel/Fax: +54 11 4647-2100 • dxcontrol@dxcontrol.com.ar

La **CONFIANZA** de siempre con la **TECNOLOGÍA** del futuro

Si su estación central de monitoreo necesita potencia, velocidad, independencia y un alto rendimiento de inversión, esta es la solución.

RECEPTORA RADIAL

RMV04T/ RMV04R/ RMV02R



- ✓ Sin límite de transmisores
- ✓ Mayor velocidad
- ✓ Varios canales de radio

HOMOLOGADOS POR



TRANSMISORES RADIALES

- ✓ Todos los eventos del panel
- ✓ Contact ID
- ✓ Inmune a inhibidores(jammers)

DXFULL Express
DXFULL ID



BD2060

REPETIDORA RADIAL

- ✓ Salida IP
- ✓ Tecnología Store&Forward
- ✓ Radio propia homologada



DX3S

COMUNICADOR DE 6 VÍAS

**2G/3G/SMS/EMAIL/
RADIO/TELÉFONO**

MÚLTIPLES
ENTRADAS



- Conexión TIP RING
- 4 entradas digitales
- Comando 2G/ 3G
- Comando SMS



MÚLTIPLES
SALIDAS

- 2G/3G
- SMS
- Email
- 4 salidas OC
- Estado del Panel



Envíos al
todo el país

MÁS DE 25 AÑOS TRANSMITIENDO SEGURIDAD

VISITE NUESTRA WEB:

www.dxcontrol.com >>>



Red Argentina de Monitoreo

Servicios diferenciales en monitoreo mayorista

La incorporación de plataformas de monitoreo como Bykom y SoftGuard le ofrecen a RAM posibilidades de expansión en el negocio del monitoreo mayorista, agregando servicios diferenciales para sus clientes. Tecnología de vanguardia e instalaciones acordes son los puntales para el crecimiento de la empresa.



**RED ARGENTINA
DE MONITOREO**

0810 362 0362

info@monitoreoram.com

www.monitoreoram.com

Hace tres años, Red Argentina de Monitoreo inauguró una amplia sede, como consecuencia lógica al crecimiento sostenido hasta entonces. A partir de ese momento y con las comodidades necesarias para continuar brindando un servicio óptimo y seguir creciendo.

Las instalaciones, ubicadas en el barrio de Flores de la Capital Federal, cuentan con 400 metros cuadrados divididos en tres niveles, en los que se distribuyen las áreas técnicas, comercial, gerencial y las áreas específicas para monitoreo que se dividen, a su vez, en dos: una destinada al monitoreo de alarmas y otra para el monitoreo de imágenes. "Si bien en ambas salas podemos brindar tanto monitoreo de alarmas como de imágenes, por una cuestión organizativa es que armamos dos salas independientes. Esto



es posible gracias a la amplitud de nuestra sede, que nos ofrece el espacio necesario para trabajar de esta manera", explicó Gastón Tigalo, Director de Red Argentina de Monitoreo.

RAM es una empresa conformada por gente con gran experiencia en el sector, con personal que ofrece servicios desde hace más de 20 años en el rubro. En los últimos años, asimismo, amplió su capacidad operativa, incorporando más personal.

"Hoy contamos con una amplia capacidad operativa lo cual nos permite seguir creciendo sin resignar calidad en el servicio", explicó, por su parte, Marcelo Rosano, también integrante de la dirección de la empresa.

Ya consolidada como marca, la compañía brinda monitoreo mayorista y mantiene fidelizada la relación con sus clientes hace muchos años.

"Somos una empresa habilitada para brindar servicio de monitoreo mayorista en todo el país y, de hecho, a través de nuestras dos centrales, lo estamos haciendo. Estamos también en condiciones de monitorear en cualquier lugar en el que se requiera el servicio, sea en Argentina o en países limítrofes", explicaron.

NUEVOS SERVICIOS

Para brindar el servicio de monitoreo mayorista, RAM cuenta con equipos de última tecnología y operadores altamente capacitados. Además, ofrece apoyo técnico brindado por personal calificado y, de ser necesario, nuestro propio personal puede capacitar a los técnicos y operadores de las empresas minoristas.

Los servidores de RAM están plenamente protegidos contra cualquier contingencia, lo mismo que las instalaciones. "Esto significa que, ante cualquier inconveniente y gracias a la redundancia de recursos, el servicio nunca se ve alterado. Eso es algo que nuestros clientes valoran, ya que garantizamos la continuidad en el tratamiento de cada uno de los eventos", explicaron desde la empresa.

"Nuestra meta es ofrecer a las empresas de monitoreo las herramientas necesarias para que puedan crecer en su negocio, haciendo crecer así el nuestro. Para ello, es que incorporamos SoftGuard, como nuevo sistema operativo. Si bien ya veníamos trabajando con Bykom, sumar Softguard a nuestro centro de monitoreo nos permite ofrecer a nuestros clientes mayores posi-

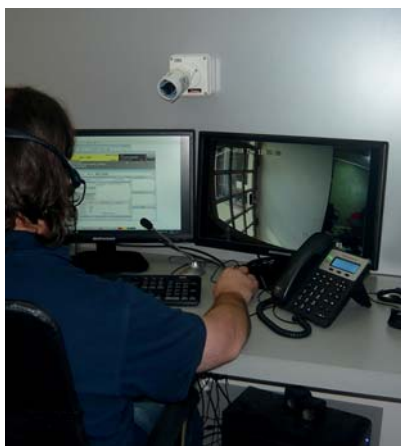

RAM SRL

Red Argentina de Monitoreo



Beneficios exclusivos para clientes

Monitoreo y Apps a través de las plataformas líderes del mercado



Abono plano - Videoverificación - Videovigilancia remota
APP personalizada - Seguimiento on line de vehículos y flotas

RAM SRL



Red Argentina de Monitoreo

Acceda a un período de prueba gratuito



Central CABA: Ramón Falcón 3602 - CP 1407
Central Córdoba: Ricardo Rojas 8021 - Arguello, Córdoba



+54 0810 362 0362



www.monitoreoram.com



info@monitoreoram.com

bilidades de expansión, brindando a sus propios abonados las ventajas y aplicaciones que cada una nos ofrece”, describió Tigalo.

“Contamos con servicios diferenciales propios –explicó Rosano–, como por ejemplo auditorías de cada una de las cuentas de nuestros clientes, a los que entregamos un reporte diario de lo que sucede con cada una de ellas. Esto nos permite hacer un seguimiento y darle a la central minorista herramientas para que comprueben el estado de los sistemas de sus abonados, pudiendo alertarlos de alguna falla en el equipo o un mal uso del mismo”.

“Esta forma de brindar nuestro servicio nos proporciona un diferencial en el mercado y es el que nos permite crecer año tras año, ya que el cliente confía en el respaldo que le ofrecemos de manera permanente”, amplió Tigalo.

Con el objetivo de seguir ganando mercado y por medio de la incorporación de nuevas aplicaciones, RAM amplía su oferta al minorista, ofreciendo una serie de herramientas que pueden

ser trasladadas al cliente final.

“Estamos proponiendo a potenciales clientes una prueba gratuita de nuestra central y servicios entre lo que incluye tarifa plana, acceso remoto y nuevas aplicaciones, para que puedan comparar con otros mayoristas”, explicó Rosano.

FUTURO

“Creemos que estamos muy bien posicionados para seguir creciendo en el área del monitoreo mayorista, con la posibilidad de hasta duplicar el número de cuentas que manejamos, que es en lo que nos estamos enfocando. También tenemos un gran futuro en las áreas relacionadas con la videoverificación y videovigilancia: adquirimos equipamiento y software específicos y tenemos operadores y supervisores capacitados para sumar servicios como almacenamiento de imágenes operador virtual, y TVO, una aplicación para celulares anti-entradas”.

“Estos sistemas, están pensados para generar valor agregado a la calidad del servicio de todos los integrantes de la

cadena, además de trabajar permanentemente en nuevas herramientas que nos permitan mejorar nuestra interacción con las empresas y los técnicos.

“Estamos sobredimensionados tanto en personal como en equipamiento, lo que nos posiciona favorablemente para continuar con el crecimiento que venimos teniendo en los últimos años”.

“Como en toda empresa vinculada a tecnología y comunicaciones, estamos permanentemente adaptándonos a las exigencias del mercado para sostener nuestra óptima calidad del servicio y seguir cumpliendo nuestras metas”. ■

UNIDADES DE NEGOCIOS

- Monitoreo mayorista
- Videovigilancia remota
- Videoverificación
- APPs personalizadas
- Seguimiento on line de vehículos y flota

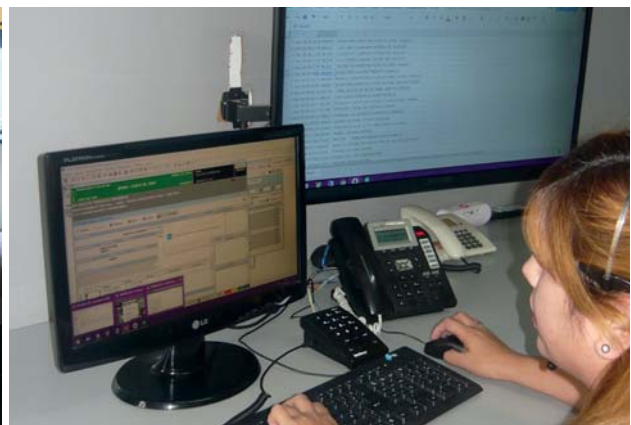

Innovación y Desarrollo Argentino
www.sedeap.com.ar



Módulos Especiales Microcontrolados y Accesorios Domóticos
Control de accesos, automatismos, esclusas, señuelos, alarmas
iluminación, salvaguardas, erizos, placas de control autónomo



Diseño y
manufactura de
prototipos y
lotes cortos

También Apps
y webcontrol

sedeap@yahoo.com.ar - sedeap@gmail.com

www.isolse.com.ar
contacto@isolse.com.ar

 **Simplex**



 **Kidde**
Fire Systems

 ffe

 **cofem, s.a.**
1973

 **AIRSENSE**

Conocé nuestro programa de Capacitaciones Gratuitas



Oficinas comerciales:
Tel. Fax: (5411) 4621 0008 (Líneas Rotativas)
Dirección: Comandante Peredo 433, Ituzaingó
(B1714BSC) Pcia. de Buenos Aires, Argentina

isolse 
ingeniería y soluciones en seguridad

 /isolse.solucionesenseguridad

 @isolse

 /isolse-s-r-l



SEGURIDAD ELECTRÓNICA S.R.L.



**INTEGRACIÓN DE SISTEMAS ELECTRÓNICOS DE SEGURIDAD
UN MUNDO DE SOLUCIONES
ELECTRÓNICAS**



**CONTAMOS CON REPRESENTANTES EN TODO EL PAÍS
ESTAMOS CERCA, DE QUIÉN ESTÁ LEJOS**

info@elcasrl.com.ar

www.elcasrl.com.ar



Sistemas de Acceso e
intrusión
Honeywell



Sistemas de Control
de Acceso
LENEL



Sistemas de
Comunicación/Video
Golmar



Detección lineal
de incendio
NOTIFIER
by Honeywell



Sistemas de Circuito
cerrado de televisión
PELCO



Sistemas de video
vigilancia (Entidades
Bancarias) **SCATI**
VIDEO MANAGEMENT SYSTEMS

Nueva distribución en Security One

Productos EZVIZ, desarrollados por Hikvision

Entre las principales novedades que presentó el distribuidor Security One en el Retail Day estuvieron los productos para el segmento "Do It Yourself" fabricados por Hikvision. La marca responde, así, a las necesidades de un mercado que requiere soluciones de calidad a bajo costo.



SECURITY ONE

-  +54 11 5263-0708
-  info@securityone.com.ar
-  www.securityone.com.ar
-  /seconearg
-  @SecurityOneHik
-  /company/security-one
-  /user/secnow



Mercados que hasta no hace mucho tiempo atrás eran considerados ajenos –o en el mejor de los casos, laterales– al de la seguridad electrónica, hoy comienzan a tener puntos en común. Un ejemplo claro de ello es el segmento del mercado minorista, que no solo es cada vez más demandante de las soluciones que pueden ofrecerse a través de una cámara, sino que puede transformarse en un aliado de las empresas fabricantes.

Security One, por ejemplo, fue una de las empresas de tecnología aplicada a la seguridad que concurrió al Retail Day, evento que reúne a las grandes cadenas de venta minorista. "Security One estuvo presente en este evento apostando a dos focos de negocios bien diferenciados: por un lado, presentando las soluciones profesionales de Hikvision para el sector y por otro, mostrando la nueva línea de productos autoinstalables de EZVIZ, marca de Hikvision diseñada específicamente para ese sector", explicó Christian Solano, CEO del mayorista.

"La serie de productos profesionales para el retail de Hikvision tienen, entre otras funciones, reconocimiento de rostros o las soluciones que ofrece una cámara "ojo de pez" con mapas de calor, que analizado a través del VMS pueden

aportar nuevas opciones a un local comercial o shopping, por ejemplo. Este tipo de dispositivos se integran en una solución de Hikvision que se llama Business Intelligent, a través de nuestra plataforma de software", amplió el directivo.

Además, Security One presentó la marca de productos EZVIZ, diseñada y fabricada especialmente por Hikvision para las cadenas de venta minorista. "Se trata de productos pensados para ser comercializados en cadenas de retail y que, a la vez, pueden constituir una nueva alternativa comercial para el instalador", señaló al respecto Christian Solano.

Por su parte, Martín Hanono, Gerente de Nuevos Negocios en Hikvision, explicó que se trata "de una línea de productos pensadas para cubrir necesidades básicas de seguridad, instalables y monitoreables por el propio usuario".

"Vemos una expansión de la tecnología de seguridad hacia productos 'Do It Yourself' (házlo tú mismo, en inglés). No estamos hablando de un reemplazo de productos profesionales por este tipo de soluciones, sino que en determinadas situaciones en las que un usuario final no pagaría por

una instalación, puede acceder, comprándole al mismo instalador o en tiendas autorizadas, a un sistema de videovigilancia pensado para ser instalado por un usuario no profesional", amplió Hanono.

Ambos ejecutivos aclararon que ven un nuevo nicho de mercado, dentro del sector de la seguridad, para la aplicación de estas tecnologías.

"Se trata de una marca que fue diseñada para canales de retail o el comercio electrónico. Son productos con estética trabajada, tanto la cámara en sí como el packaging, con tecnología de avanzada, pero de uso sencillo, fácilmente reconocible para el mundo IT. La tecnología aplicada a la línea de productos EZVIZ está exclusivamente pensada para el segmento Do It Yourself y se ofrece con almacenamiento cloud", explicó el CEO de Security One.

"La configuración de una cámara lleva como máximo un minuto, es muy sencilla y el almacenamiento cloud es gratuito en los servidores Hikvision. Quizá a futuro se podría pensar en un negocio de comercialización de espacio en la nube, donde se podría integrar de manera más efectiva el instalador, para brindar algún tipo de servicio con el

Tu socio profesional,

tiene el respaldo que tu proyecto necesita.

Somos un distribuidor integral de seguridad electrónica y nuestras soluciones profesionales se encuentran respaldadas y homologadas por las marcas más reconocidas del mercado.

- Videovigilancia
- Almacenamiento
- Control de Acceso
- Conectividad / Redes
- Servidores / Terminales de Control
- Detección y Control de Incendios
- Intrusión / Alarmas
- Infraestructura / Cableado

MARCAS ASOCIADAS



<https://goo.gl/FJLRcE>
Completá tus datos y participá de un sorteo especial.
Vence 30/JUN/2018
Sorteo 6/JUL/2018

- Security One
- Security One Argentina
- Security One Argentina
- SecurityOneHIK



security one
Líder en Seguridad Electrónica



Tel: +54 11 5263-0708

www.securityone.com.ar



sistema. Pero en principio, hoy se ofrecen la solución instalable y monitoreable por el propio usuario, con almacenamiento también en una memoria SD”, amplió Hanono.

LÍNEAS DE PRODUCTOS

EZVIZ incluye una serie de cámaras, tanto para interior como para exterior, así como también un kit de alarma cien por ciento en nube con características muy útiles para el usuario. Por ejemplo, cuando se aleja de su casa y su celular se desconecta de la red WiFi, la cámara puede encender automáticamente las alertas por movimiento y enviar aviso cuando algo efectivamente se mueva.

“Lo mismo sucede con los paneles de alarma, –describe Solano– son productos entry level que le ofrecen al instalador una nueva posibilidad de negocios. Vienen a cubrir un segmento de bajos requisitos, donde no es necesaria la presencia de un profesional. La idea es que el propio instalador no pierda una posible venta y que la supla con este tipo de sistemas al que después él mismo podrá agregarle servicios”.

EZVIZ tiene cámaras muy económicas, diseñadas para un sector de requisitos

básicos y agrega líneas de cámaras con sensor de movimiento, de interior y exterior. “También estamos trabajando en una línea de cerraduras conectadas por WiFi e integradas a una misma solución de IoT, que anunciaremos próximamente”, adelantó Martín Hanono.

“Es necesario dejar bien claro que esta línea de productos no compite de ninguna manera con los productos profesionales que fabrica Hikvision. Es una marca destinada a pequeños proyectos, que no requieren complejidad al momento de la seguridad, las cámaras pueden ser instaladas en oficinas, departamentos de pocas habitaciones o superficie... En fin, una serie de aplicaciones muy sencillas para soluciones que no requieran de monitoreo externo, que vienen a cubrir necesidades simples de seguridad, aunque sin dejar de lado la calidad del componente tecnológico”, aclaró Christian Solano acerca de las posibilidades de estos productos.

“Desde el punto de vista comercial es expandir el mercado. Por eso decimos que es el mismo instalador quien puede comercializar este tipo de soluciones. Cuando el profesional se encuentre con un proyecto básico, que no pierda a su cliente por los costos que conlleva

una instalación de videovigilancia convencional, sino que pueda ofrecer otra opción, que sea parte de su negocio”, detalló por su parte el directivo de Hikvision.

Las líneas de productos EZVIZ también pueden interactuar con Internet de las Cosas (IoT, por sus siglas en inglés). “Por ejemplo, podemos hacer que una cámara con sensor de movimiento o un sensor del kit de alarmas detecte una intrusión, encienda una luz, o baje una persiana. Es perfectamente compatible para poder actuar con el protocolo de IdC, lo cual lo hace, asimismo, compatible con otras marcas del mercado, interconectándose con cualquier dispositivo. La única condición es tener conexión a internet”, explicó Solano acerca de las implementaciones en las que pueden aplicarse.

“Hoy tenemos cámaras, kit de alarmas y controles inteligente. Son enchufes que pueden ser programados y controlados de manera remota. Estos últimos, sin embargo, aún están en etapa de certificación eléctrica para poder ser presentados en el mercado”, concluyó Hanono.

CÁMARAS y ALARMAS

Entre los modelos de cámaras se encuentra la Mini Plus, pensada para interior, con conexión WiFi, micrófono y parlante incorporado y detección de movimiento inteligente.

La C6T, en tanto, es una cámara de visión panorámica (360°) con audio de dos vías, visión nocturna y la posibilidad de definir áreas privadas.

Otro modelo es la ez360, una cámara WiFi con movimiento de paneo e inclinación, que ofrece visión panorámica, seguimiento inteligente, zonas privadas, visión nocturna por infrarrojos y audio de dos vías.

En cuanto a los kits de alarma, presentaron el ezAlert Kit, un sistema de alarma inalámbrico que detecta y alerta de una intrusión en tiempo real compuesto por un control remoto, un PIR, un botón de pánico y un sensor de movimiento. Las notificaciones son enviadas al smartphone y visualizadas por el usuario a través de una app. ■





Tené todas las piezas para armar
la instalación mas confiable,
económica y segura del mercado



Transmisor 3G dedicado a paneles Alonso
Conexión dedicada a salida de datos C485

Compatible para instalación conjunta con Ip400
Fácil programación vía SMS / Cable / Bluetooth

NT-A2K8/4NG Comunicador de Alarmas exclusivo para



www.netio.com.ar

Stock
permanente

Garantía
oficial

HIKVISION



La más completa
gama de soluciones
en el mercado.

Encontrala también en...



ELECTRO
SISTEMAS

 Laprida 4034 - Villa Lynch
(B1672ANB) - Buenos Aires

 ventas@electrosistemas.com.ar

 (011) 4713-8899 / 5550
Whatsapp: 11-4437-3506

H.265 8HDD E-SATA 4K

VIDEOTRONIK

H.265 64CH NVR

espacio para 8 HDD

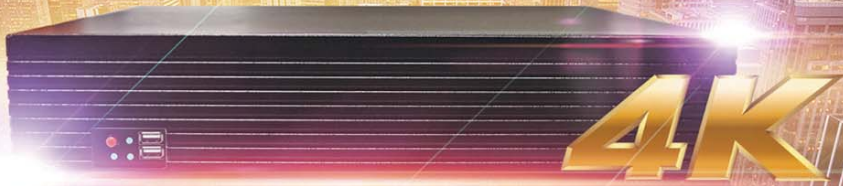

Mejora tu espacio de almacenamiento via H.265 Technology

Camara IP 4K H.265

Espacio de banda
(Misma calidad de video)



2x más espacio
(Misma calidad de video)



Cámaras IP en 4K/8K H.265 de alta calidad

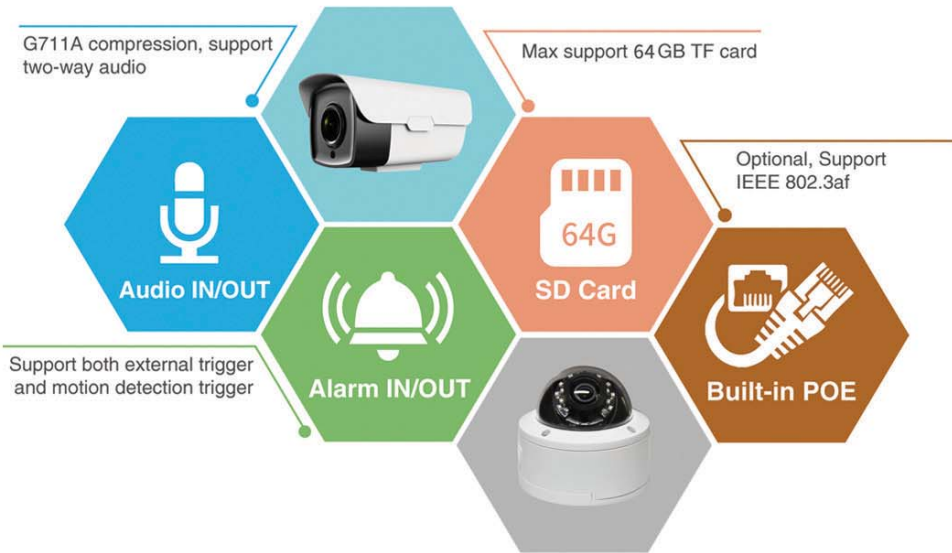

ventas@electrosistemas.com.ar

(011) 4713-8899 / 5550
Whatsapp: 11-4437-3506



Sucursal Buenos Aires: Laprida 4034 - Villa Lynch
Sucursal Córdoba: Rivera Indarte 1519 - B°Cofico



ELECTRO SISTEMAS

Solución Vivotek en Transfármaco

Solución escalable con productos IP

Cubrir las necesidades de seguridad de tres centros logísticos fue el desafío afrontado por Vivotek y su integrador, implementación que comenzó en 2013 y ya lleva más de mil cámaras instaladas por parte de la empresa, certificada por el fabricante. Los detalles de la obra.



VIVOTEK
www.vivotek.com

Desde 1972, Transfármaco brinda soluciones logísticas integrales de primer nivel, enfocados en la distribución segura y eficaz de los productos que le confía cada cliente. Sus instalaciones, tres centros de depósitos ubicados en El Talar, Tortuguitas y Escobar, ofrecen tres pilares estratégicos que lo destacan en el mercado:

- Una estructura edilicia única en Argentina, que cuenta con 150 mil m² de depósitos.
- El uso inteligente de la tecnología en pos del seguimiento de cada producto despachado.
- Amplia disponibilidad de recursos humanos, ya que cuenta con casi 1.300 personas que trabajan para satisfacer las necesidades específicas de cada cliente.

Cada uno de sus depósitos, además, comprende cuatro áreas estratégicas de trabajo: operaciones, seguridad, mantenimiento y administración.



Sara Amorim Costa



Para la implementación de su solución, optaron por productos Vivotek, expertos en soluciones IP a medida de las necesidades del cliente.

EL DESAFÍO

A medida que los clientes prosperaban de la mano de Transfármaco, los escenarios a optimizar fueron incrementando. El centro logístico, con la finalidad de ofrecer más y mejores servicios a sus clientes, buscaba un mejor control de stock, una supervisión más eficiente en los envíos o recepción de mercadería o, simplemente, mejorar situaciones específicas dentro de los procesos de trabajo que generaban pérdidas para la compañía.

Sara Amorim Costa, Regional Manager de Vivotek en Argentina y Brasil, se reunió con Lematron, integrador certificado de la marca, y su importador mayorista Selnet para, entre los tres actores, llevar a cabo un análisis del contexto y decidir, en base a las conclusiones extraídas, la mejor oferta tecnológica que cumpliera con los requisitos planteados por Transfármaco. Así entonces, la decisión fue reemplazar

íntegramente la tecnología analógica ya instalada en las tres plantas por infraestructura IP Vivotek.

LA TRANSFORMACIÓN

El proceso de recambio inició en 2013 y continúa avanzando a pasos agigantados, hasta concretar el proyecto total. Hasta hoy, este proceso que demandó casi 5 años, tiene instaladas más de 1.000 cámaras.

Los modelos más destacados son los siguientes:

- AB6117-HP: la cámara box AB6117-HP se utilizó para lograr una amplia visualización en los pasillos, de extremo a extremo. Esta solución logró, gracias a la tecnología H.265 junto al Smart Stream II, reducir significativamente el ancho de banda y el almacenamiento en los discos, del orden del un 80% con respecto a la antigua compresión de H.264.
- AB6317-HT: el modelo AB6317-HT bullet, fue elegido por su característica de Wide Dynamic Range Pro y se utilizó para los alrededores de los depósitos, que contaban con zonas de mucha luz solar y grandes espacios



Línea completa de productos



DISTRIBUIDOR OFICIAL



Lectores, tarjetas y llaveros

Tecnología multiplataforma en 125 KHz, 13.56 Mhz y Bluetooth
HID Prox, INDALA, AWID y EM4102 (EM-Marin), iClass Seos, iClass SE, iClass, MIFARE, MIFARE DESFires, OMNIKEY, Mobile NFC, Mobile Bluetooth.



Control de accesos

Línea completa de controles de acceso IP en red expandibles hasta 8 puertas o autónomos - Lectores - Tarjetas - Llaveros RFID



Placas controladoras

Cerraduras electromagnéticas

Pestillos - Pernos - Pulsadores - Botones de Pánico



Humberto 1° Piso 17 - OF. 3 y 4 - C.A.B.A.
www.puntocontrol.com.ar - ventas@puntocontrol.com.ar
54 11 4361 6006





de sombra. Las características de esta cámara permitieron mantener una excelente calidad de imagen en un escenario comprometido.

- FE8180/1: en áreas de entrada y salida de mercadería, donde se hubieran necesitado más de seis cámaras, se colocó un único dispositivo cámara ojo de pez FE8180 Vivotek, monitoreando más de ocho vistas en simultáneo. Esto permitió reducir el almacenamiento en disco y los costos de software y hardware. También, la cámara FE8181, fue utilizada en sectores de iluminación nula, gracias a su Smart IR.
- SD9364-EHL: el domo PTZ fue elegido específicamente para mejorar la vigilancia en áreas con poca luz y de gran amplitud. Equipado con iluminadores IR de 150 metros y un lente con zoom óptico de 30x, el SD9364-EHL brinda una excelente imagen en estas situaciones desafiantes. Tanto de día como de noche, el domo brinda apoyo visual a las cámaras AB6317-HT, para tener una mejor cobertura vehicular dentro de la planta.

Todas las cámaras instaladas confluyen en la central de monitoreo de Transfármaco, que concentra el mayor equipamiento del país y reúne a 35 operadores capacitados. Según informaron desde la empresa, "se trata del primer centro logístico de Argentina con Monitoreo Dedicado, que es el seguimiento de los recorridos de las unidades de transporte y su administración en tiempo real".

Software y almacenamiento

Para que el proyecto iniciado por Transfármaco tuviera un óptimo funcionamiento, había que elegir un adecuado software de gestión de imágenes y discos de almacenamiento, elección que recayó en dos socios estratégicos tanto del fabricante como del proveedor: Digifort y Seagate.

La instalación del software Digifort,



fue un complemento clave a la hora de simplificar las tareas de monitoreo, ya que permitió ahorrar tiempo y automatizar trabajos que anteriormente realizaban los profesionales de seguridad. También facilitó el control de sensores y de iluminación, combinado con cámaras IP, así como también la vigilancia de apertura y cierre de puertas, portones y cortinas de exposición.

En paralelo, se decidió invertir en discos duros confiables para un rendimiento

superior y sostenido en sistemas NVR. Así, los discos Seagate brindaron el apoyo que Vivotek necesitaba para un funcionamiento óptimo y continuo.

"Estoy sumamente satisfecho con la inversión realizada, con la calidad del producto, la implementación, el soporte y la garantía que recibimos de la marca", confió Cristian Tomas, Gerente de Seguridad Patrimonial de Transfármaco, a Amorim Costa sobre su satisfacción en cuanto a la solución implementada. ■

Seguridad Electrónica

LANTRONICA

12 años junto al Gremio

Importadores y
distribuidores mayoristas

Venta al Gremio

Envíos al interior

HIKVISION

LTC ELECTRONICS

MARK

CCTV



ZKT ECO

Control de Accesos y Personal



LTC ELECTRONICS

Energías Renovables - Paneles Solares



Estomba 136 (1872) Avellaneda - Buenos Aires
+5411-4205-6379 / 5368-0503 Nextel ID 672*1828

 info@lantronica.com.ar

 www.lantronica.com.ar



Una marca. Todas las soluciones.

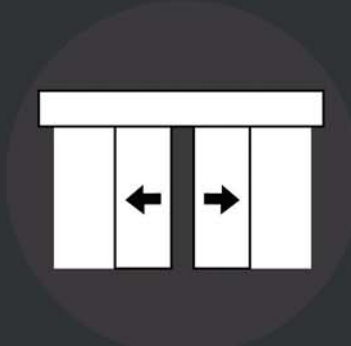

www.ppa.com.ar

PPA Norte
Jose Martí 2343 - Martinez
Tel: 4717 0302 / 4836 1146
ppanorte@ppa.com.ar

PPA Capital
J. P. Varela 5181 - C.A.B.A
Tel: 4566 3225 / 3069
info@ppa.com.ar

PPA Sur
Hipolito Irigoyen 10787 - Temperley
Tel: 4298 5878 / 5766
ppasur@ppa.com.ar



LINEA BRUSHLESS DC

BLDC JetFlex

Seguridad y Confort

La nueva tecnología BRUSHLESS DC reemplaza al rotor convencional por un sistema único de imanes, evitando el calentamiento del motor por fricción, proporcionando una reducción de hasta la mitad de consumo de energía eléctrica en relación a un modelo convencional, lo que lo convierte en un motor apto para uso intensivo, de altísimo rendimiento y durabilidad.

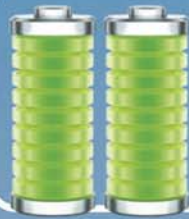

BAJO CONSUMO DE ENERGIA ELECTRICA



ALTA VELOCIDAD EN APERTURA Y CIERRE



RIO BRUSHLESS 400

- Indicado para portones residenciales de hasta 400 kgs.
- Destrabe por llave
- Engranaje externo de aluminio
- Base y cuerpo en Aluminio
- NO-BREAK VOLT GATE incluido



RIO BRUSHLESS 700

- Indicado para portones de condominios de hasta 700 kgs.
- Destrabe por llave
- Engranaje externo de aluminio
- Base y cuerpo en Aluminio
- NO-BREAK VOLT GATE incluido



IND BRUSHLESS 2.2

- Indicado para portones residenciales de hasta 2200 kgs.
- Destrabe por llave
- Engranaje externo de aluminio
- Base y cuerpo en Aluminio
- Compatible con NO-BREAK VOLT GATE

2200 KG



La falta de energía nunca más será un problema para accionar su portón: Con la línea de "NO-BREAKS VOLT GATE" su automatizador funcionará, incluso, sin energía eléctrica. En motores BRUSHLESS garantizan hasta 30 ciclos de apertura (standard).



Únicos equipos del mercado con
**CERTIFICACION EN
SEGURIDAD ELECTRICA**

www.ppa.com.ar

Solución en transporte de caudales

Un proyecto con DVRs móviles Siera provisto por Kit Experto

A través de una solución móvil con equipamiento de Siera Electronics, una transportadora de caudales de Santa Fe se convirtió en la primera en implementar un sistema móvil con respaldo automático de imágenes y datos con definición Full HD.



KIT EXPERTO
www.kitexperto.com

Cooperativa Integral Coinag Limitada de la ciudad de Rosario, con la implementación de Bozzini Seguridad y la provisión de equipos de Kit Experto, llevaron a cabo la implementación de un sistema de DVRs móviles Siera para su transportadora de caudales.

Kit Experto es la empresa de servicios para integradores o instaladores en seguridad electrónica, desarrollada por Quality Systems Group S.R.L. con la finalidad de ofrecer soluciones a las necesidades específicas de un rubro de alta complejidad técnica y ejecutiva como lo es la seguridad.

El cliente, Cooperativa Coinag, además de ser la accionista mayoritaria de Banco Coinag S.A., desarrolla actividades como transporte de valores, comercio internacional, servicios empresariales y comercialización de productos tecnológicos, entre otros.

Según explicó el Lic. Rodolfo Bozzini, de Bozzini Seguridad, "la empresa buscaba resolver su necesidad a través de un único sistema que reuniera seguimiento satelital, calidad de grabación en Full HD, backup automático de imágenes al server, entradas y salidas de alarma, grabación de audio, monitoreo y seguimiento de los vehículos en tiempo real y auditorías offline".

"Tenemos una gran experiencia en asesorar y acompañar tanto a empresas de seguridad como a integradores, captando las necesidades del cliente, al que acompañamos a lo largo del proyecto en todas sus fases: diseño, instalación del camión, instalación del servidor, los puestos de trabajo, configuración y capacitación en el uso del sistema", ex-

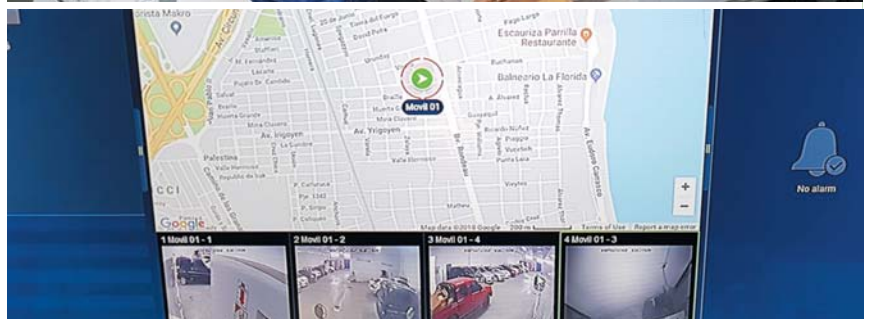

plicó por su parte Esteban Jäger de Kit Experto, acerca de la elección del proveedor y Siera como productos.

- ¿Están conformes con la solución?

Rodolfo Bozzini: Estoy muy satisfecho con el sistema, dado que con la cantidad de cámaras que tiene el camión permite conocer en tiempo real su ubicación y permite la visualización completa del entorno del mismo. De esta manera, se puede apreciar el desenvolvimiento de las operaciones en tiempo real y actuar en consecuencia en forma inmediata ante cualquier eventual emergencia, como por ejemplo pedido de apoyo policial o médico, dependiendo de la información obtenida a través del sistema desde nuestra base de monitoreo.

Esteban Jäger: Agrego que el sistema es configurable en zonas de recorridos pudiendo definir zonas de boca para aviso automáticos, entre otras opciones.

RB: También nos permite, ante una situación de emergencia, dar una señal discriminada de pulsadores de emergencia entre conductor o porta valor.

- ¿Qué diferencial tiene el sistema?

RB: Algo que nos sorprendió y lo comprobamos en la práctica es el sistema de doble chip del equipo móvil. Cuando uno de los chips de conectividad de internet disminuye la capacidad de tráfico, ya sea por la zona donde se encuentra el camión o falta de conectividad del dispositivo, éste conmuta automáticamente de un chip a otro. Colocamos chips de dos compañías diferentes, por recomendación de Kit Experto, y vemos resultados realmente positivos en las comunicaciones.

- ¿Cómo acceden a las imágenes y recorrido de lo que recolecta el equipo de grabación de un camión?

RB: Una vez que el camión llega a la base, al detectar una conexión WiFi preestablecida, el equipo descarga automáticamente las imágenes al servidor obteniendo de esta manera la posibilidad de trabajar sobre las imágenes sin necesidad de utilizar el equipo sobre el camión, desde cualquier puesto de trabajo dentro de la empresa, ayudando a controles de calidad e implementación

NUEVO EN TU KIT

Sistema de Grabación Móvil

Siera.
Be professional



CÁMARAS



MDVR



PANEL
TÁCTIL



MICRÓFONO



SERVIDORES



WEBSERVER
DE CONFIGURACIÓN

SOFTWARE GRATUITO
VISUALIZACIÓN
+ COMUNICACIÓN

APP PARA MÓVILES

! LO QUE TENÉS QUE SABER

- _ Descarga automática de grabaciones al llegar a la terminal o a una estación pre-configurada.
- _ Información de aceleración, frenado, estado de luces, tensión de la batería y velocidad del vehículo.
- _ Menú GPS en pantalla del propio DVR.
- _ Recepción de mensajes de texto y de audio enviados desde la central de monitoreo al conductor.
- _ Reproducción de grabaciones y recorridos del vehículo directamente desde el HDD (sin necesidad del DVR).
- _ Módulos 4G / WIFI / GPS incluidos.
- _ Cerca Virtual: creación de límites de recorrido. Si el vehículo sale de esa zona, se emite un evento de alarma.



MIRÁ EL VIDEO
PRESENTACIÓN

kitexperto.com



de procedimientos operativos.

EJ: Este sistema de descargas de imágenes automático se puede ejecutar a través de más de una conexión WiFi. Por ejemplo, si la empresa tuviera una base en la ciudad de Santa Fe y otra en Rosario, la descarga de imágenes al server principal se podría hacer desde cualquiera de esos puntos de conexión habilitados.

- ¿Por qué eligieron el DVR Móvil 7444 IP de Siera?

EJ: Optamos por ese producto por dos motivos fundamentales: las prestaciones del equipo y el apoyo técnico directo de Siera Latam.

- ¿Cómo fue el proceso de implementación?

EJ: En esta oportunidad, desde Kit Experto, acompañamos al cliente en todo el proceso, desde la elección y montaje del server, diseño e implementación de la infraestructura de redes, configuración de los puestos de trabajo de los operadores y los acompañamos en el montaje y la configuración de los equipos que se instalaron en los móviles.

- ¿Cuál sería su balance del proyecto?

EJ: Con esta implementación, la trans-

portadora de caudales de la Cooperativa Integral Coinag Limitada se convierte en la pionera en Argentina en tener un sistema móvil con tecnología Full HD y respaldo automático ante la llegada a un punto de descarga por medio de conexión WiFi.

- ¿Dan por finalizado el proyecto?

EJ: Estos sistemas siempre crecen en soluciones y estamos constantemente innovando, estamos trayendo en este momento unos monitores para los vehículos con capacidad para interactuar por medio de la recepción de mensajes de texto y audio enviados desde la central de monitoreo al conductor. Además, trae incorporado un menú GPS en la propia pantalla. De esta manera no sólo tenemos un monitor en el compartimiento del conductor, con visualización de lo que sucede alrededor del vehículo, sino también un medio de comunicación con la central, con toda la información necesaria para una mejor operación y control del móvil.

PRODUCTO UTILIZADO

Estas son algunas de funciones destacadas del MDVR 7444 IP de Siera Electronics:

- Soporta 8 canales AHD (1080p) + 4 canales IP (1080p).

- Auto Download Software: descarga automática de grabaciones al llegar a la terminal o a una estación pre-configurada.
- Información de aceleración, frenado, tensión de la batería y velocidad del vehículo.
- Extensión de entradas de alarma para conexión con distintos elementos de seguridad.
- Menú GPS en pantalla del propio DVR.
- Recepción de mensajes de texto y de audio enviados desde la central de monitoreo al conductor.
- Visualización de mapas y recorridos en smartphones.
- Fácil respaldo de los eventos de alarma mediante USB.
- Reproducción de grabaciones y recorridos del vehículo directamente desde el HDD (sin necesidad del DVR).
- Doble SIM Card 4G, dando la posibilidad de tener en el mismo equipo líneas telefónicas de dos empresas distintas.
- WiFi y GPS incluidos.
- Cerca virtual: creación de límites de recorrido. Si el vehículo sale de esa zona, se emite un evento de alarma.
- Sistema antivibración.
- Software de monitoreo de hasta 1000 móviles. ■



En Córdoba
Espora 2194
Tel: (0351) 4660701
Ventas@larconsia.com

En Buenos Aires
Monroe 221 OF 101
Tel: (5411) 4735 7922
Ventasba@larconsia.com

Fabricamos y comercializamos todo en Control de Acceso y Control de Asistencia. Contamos con la línea de equipos ZK y ClockCard siendo ambas totalmente compatibles pudiendo programar y descargar la información generada en los equipos desde nuestro software de comunicaciones.

Venta e instalación de equipos ZK y ClockCard, consulte promociones.



Todas las tecnologías, todos los modelos, un sólo software.





Deitres



De los **Creadores de la Tecnología Mesh**, llega la nueva familia de comunicadores inalámbricos para paneles de alarma.

- ✓ Más de 10.000 Mesh instalados.
- ✓ Poderosa plataforma online gratuita.
- ✓ Aumente calidad y disminuya sus costos.

Enlace Mesh

Familia CityMesh HP

Tipos de Comunicación:

- ✓ Mesh
- ✓ GPRS / 3G
- ✓ Ethernet
- ✓ Mesh - GPRS / 3G
- ✓ Mesh - Ethernet
- ✓ Mesh - 3G - Ethernet

Funciones:

- Contact ID y 4+2
- Bus de Datos
- ✓ DSC & Paradox



Domo

Gestión inteligente y automática de las múltiples redes.

Deitres

San Luis 4580 5° 1° | Tel. (+54 223) 495 2500 | 495 0191
www.deitres.com.ar | info@deitres.com.ar
Mar del Plata - Buenos Aires - Argentina

HIKVISION®



CÁMARAS IP - NVR



CONTROL DE ACCESO



SMART VIDEO WALL

SOLUCIÓN HIKCENTRAL

UNA PLATAFORMA DE GESTIÓN DE VIDEO COMPLETA,
INTELIGENTE Y ABIERTA.



SOLUCIONES TÉRMICAS



CONTEO DE PERSONAS



SOLUCIÓN ANPR

SOFTWARE INTEGRAL

La plataforma HikCentral combina productos, tecnologías y soluciones logrando que el monitoreo del sistema de seguridad sea fácil, eficiente y completo. HikCentral es compatible con toda la línea de productos Hikvision. Abarca desde el reconocimiento automático de matrículas (ANPR), video vigilancia, conteo de personas, mapa de calor, hasta la integración con sistemas de control de acceso. HikCentral lo une todo.

Aplicaciones



>Comercios



>Bancos



>Municipios



>Oficinas

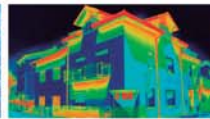

>Termometría



>Barrios cerrados

HIKVISION[®]
Distribuidor Oficial



GARANTÍA DE CALIDAD POR 3 AÑOS

SELNET
SOLUCIONES INTEGRALES

TEL.: 4943-9600 - PATAGONES 2613 - C.A.B.A

 /SELNETSEGURIDAD  /SELNETSA

WWW.SELNET-SA.COM.AR

La inteligencia artificial avanza en Argentina con Deep Learning

Nueva tecnología Hikvision

Hikvision participó de dos eventos relevantes para la industria: el Retail Day y el Encuentro Tecnológico ALAS, realizados en la Ciudad de Buenos Aires. En ambos, sus voceros se refirieron a los adelantos y beneficios en materia de inteligencia artificial.

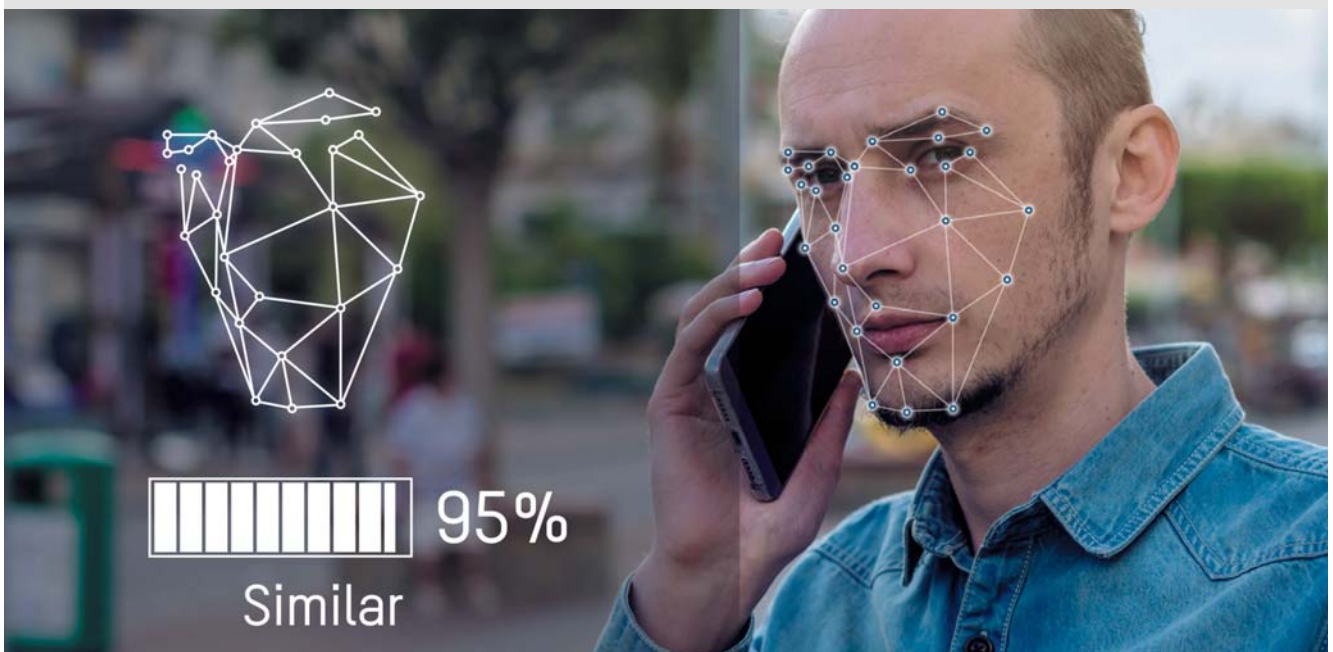

Hikvision, referente mundial en productos y soluciones innovadoras de videovigilancia, participó de la edición número 16 de Retail Day –Encuentro Nacional Retailer–, evento que convocó a cadenas de supermercados, mayoristas y el sector, tanto nacionales como internacionales en el hotel Hilton de Buenos Aires, con el objetivo de mantener relaciones comerciales con la industria. Además, formó parte del Encuentro Tecnológico de la Asociación Latinoamericana de Seguridad (ALAS), donde ejecutivos de diversas compañías intercambiaron información sobre tecnología, novedades y tendencias de la industria de la seguridad en América Latina. Durante ambos eventos, los ejecutivos de Hikvision explicaron los beneficios que tienen las soluciones de la compañía para el desarrollo y el beneficio de di-

ferentes industrias. Para ello, destacaron la importancia del concepto de Deep Learning, cuya aparición ha modificado la relación entre videovigilancia y seguridad en la industria.

INTELIGENCIA ARTIFICIAL

Roger de la Hoz, Ingeniero de Preventa en Hikvision, destacó que la inteligencia artificial “contribuye a incrementar la rentabilidad del negocio, y la tecnología Deep Learning es el próximo paso en este campo, ya que incorpora principios de aprendizaje propio sin necesidad de supervisión humana, trascendiendo el concepto de aprendizaje mecánico donde la clasificación de patrones se hacía aún de forma manual, traducándose en algoritmos”.

“Los algoritmos analíticos nutren a la tecnología Deep Learning continuamente, tanto para fortalecer su exactitud

a través del aprendizaje en procesos paralelos, imitando redes neuronales, como para la recolección de grandes cantidades de datos. El rendimiento en aplicaciones como la detección facial, vehicular o reconocimiento humano presenta avances significativos acorde al avance de la tecnología Deep Learning, y Hikvision lidera este desarrollo”, agregó.

Para de la Hoz, estas soluciones “pueden aplicarse en sectores que están conversando todo el tiempo entre sí, como bienes raíces, ciudades inteligentes, aeropuertos y el mercado minorista, por lo cual las perspectivas de crecimiento a futuro son amplias”.

NUEVAS SOLUCIONES

El cliente busca que las soluciones ofrecidas por la industria de la videovigilancia tengan una incidencia real en

HiLook

By **HIKVISION**

Seguridad de alto
desempeño a
precios bajos
todo el año.



Solución Análoga

El sistema de compresión de vídeo H.264+ que permite reducir el consumo de ancho de banda y incrementar la capacidad de almacenamiento, además de entregar resolución de imágenes hasta 3MP y otra función como, EXIR 2.0 para mayor eficiencia de iluminación infrarroja

Alto
Rendimiento

Adaptabilidad

Calidad
Confiable

Precios
Atractivos

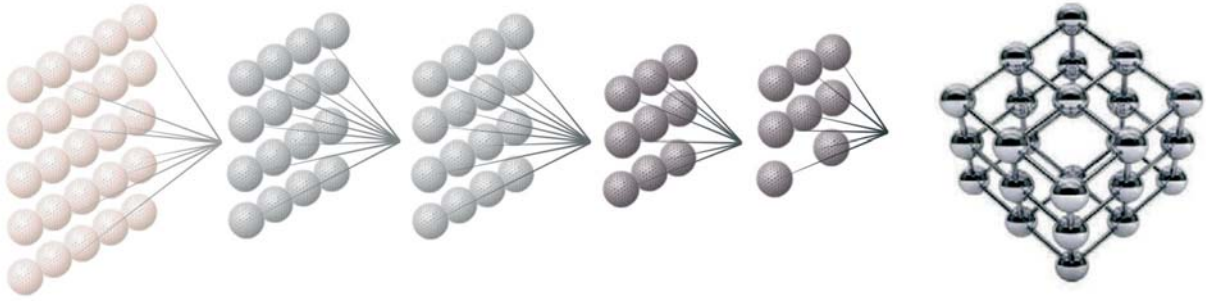

su negocio. De la Hoz hace hincapié en este punto, ya que estos productos permiten “la utilización de imágenes en lugar de palabras clave para búsquedas, identificar marcas y logotipos de empresas en publicaciones en redes sociales, monitorear en tiempo real los lanzamientos de productos y orientar anuncios y predicción de las preferencias de los clientes, para así identificar y fidelizar los niveles de confianza de los clientes, sus opiniones y actitud en diferentes canales online y servicios de soporte automatizado al cliente, junto con la identificación de clientes potenciales”.

Para el ejecutivo, el campo de la ciberseguridad es clave en el desarrollo de los productos de Hikvision, especialmente para “la detección de fraudes y la predicción y prevención de amenazas sofisticadas en tiempo real, la localización de caras e identificación de emociones faciales y el reconocimiento de voz, entre otras funciones”.

TENDENCIAS

En esta era de constante expansión en el sector de videovigilancia y seguridad, la inteligencia artificial se convertirá

en la base de la industria de la seguridad. Así, las tecnologías que “aprenden” se convertirán en más comunes y más poderosas.

Esta tendencia, además, fortalecerá los esfuerzos en los diferentes sectores de la economía.

Ahora, las cámaras DeepinView (Visualización Profunda) de Hikvision y los NVR DeepinMind (Almacenamiento & Análisis profundo) liderarán este nuevo mundo de tecnología de vigilancia al hacer que la inteligencia invisible hasta hoy sea visible para los usuarios, y así contar con una ventaja competitiva en el sector.

DETECCIÓN FACIAL

La detección facial es tan solo el comienzo de una serie de funciones que tendrá Deep Learning. Con un análisis más detallado que lleva las soluciones de videovigilancia a otro nivel y una precisión de alarma automática superior al 90%, esta tecnología va un paso más allá de cualquier sistema de videovigilancia existente en el mercado.

La tecnología Deep Learning de Hikvision puede llegar a filtrar minuciosos objetos en movimiento en diferentes escenas, activando alarmas predeterminadas en el sistema. Además, pueden registrarse los datos de un vehículo para conformar una base de datos, que podrá ser utilizada para realizar numerosas funciones de seguimiento y seguridad.

Los sistemas de conteo de personas otorgan una ventaja a las empresas al momento de mejorar el desempeño de diferentes departamentos, como el de marketing u operaciones. Así, a través de esta nueva tecnología de Hikvision, se podrá agregar valor a cualquier proyecto y sector del mercado.

VENTAJAS DEL DEEP LEARNING

- Algoritmo inteligente tradicional
La cantidad de dispositivos de videovigilancia con los que se cuentan en la actualidad hicieron que la transmisión y almacenamiento de datos sea

cada vez más compleja y crítica al momento de manejarlos. Con este tipo de algoritmo se ha venido trabajando de manera superficial.

Actualmente, los sistemas sufren de baja exactitud, mala adecuación ambiental y menos tipos de reconocimientos.

- De “superficial” a “profundo”
Con el nuevo algoritmo de Deep Learning se logra una estructura mucho más robusta y profunda que las estructuras tradicionales. A través de esta tecnología, la señal de video original pasa a través de diferentes capas de procesamiento, tomando luego una compresión parcial (superficial) y posteriormente una abstracción general (profunda), donde pueden percibirse e identificarse personas y/u objetos.
- De “características artificiales” a “aprendizaje de funciones”
Deep Learning no requiere intervención manual, tan solo requiere una computadora para extraer características por sí mismo. Cuantas más características haya, más preciso será el reconocimiento y clasificación de las mismas.
- Detección facial

La analítica de detección facial analiza imágenes y determina la precisión o coincidencia con una cara humana. Cuando este evento ocurre (detección de una cara), el sistema captura su posición, tamaño y expresión y la transmisión de video juzgará si hay un rostro humano. Si es así, la posición, tamaño y características principales serán registradas, obteniendo la identificación de la persona a partir de esta información.

Cuando se compara con rostros humanos grabados en una base de datos, se puede identificar plenamente al individuo.

La comparación facial es un proceso por el cual la información de datos estructurados opera después del modelado y analiza qué individuo coincide con esos rasgos. ■



Roger de la Hoz

Soluciones para Control de Accesos y Presentismo

Software



Equipos biométricos
autónomos



ZK-MB360

- › Rostros: 1.200
- › Transacciones: 100.000



ZK-F22

- › Huellas: 3.000
- › Transacciones: 30.000



ZK-UA760

- › Huellas: 3.000
- › Transacciones: 50.000

ZK-UFACE800

- › Rostros: 1.200 (1:N)
- › Transacciones: 100.000





INTERNATIONAL

La solución completa en SEGURIDAD ELECTRÓNICA



Automatización



CCTV



Control de acceso



Intrusión



NUEVO SISTEMA DE AUTO SERVICIO

Todo lo que necesitás en un único lugar
Mayor economía de tiempo y procesos



FLORIDA OESTE
Av. Bmé Mitre, 1400



CÓRDOBA
Av. Colón, 2317



ROSÁRIO
Boulevard Seguí, 2700



TEMPERLEY
Av. Eva Perón, 1052

Y muy pronto...

**TIENDA VIRTUAL
COMPLETA**

ATENCIÓN AL CLIENTE



(54 11) 4761.7661 Líneas Rotativas



info@seg.com.ar



SEG.COM.AR

MARSHALL

ALARMAS INALÁMBRICAS

CENTRALES DE ALARMAS



MÓDULOS WIFI



SENSORES



DETECTORES DE HUMO



La línea Marshall posee aplicaciones propias para gestionar todos sus productos.

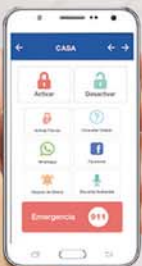

Active sus portones **SEG**
desde su celular con nuestras aplicaciones.

Disponibles en:



CONOCÉ TODA NUESTRA LÍNEA
DE PRODUCTOS EN EL PORTAL WEB

www.seg.com.ar

El futuro del mercado de alarmas

Evolución tecnológica y nuevas demandas

El vacío de normas o leyes que regulan la actividad y el retraso de la implementación de las nuevas tecnologías IP, sumado a un consumidor que hoy exige otro tipo de productos, dificultan el crecimiento del mercado. Proponemos aquí un análisis del futuro de las alarmas teniendo en cuenta al cliente final.



Lic. Diego Madeo
Gerente comercial &
MKT Latinoamérica Alonso Hnos.
diego.madeo@alonsohnos.com

El mercado de consumo está cambiando, y en consecuencia el esquema tradicional del negocio también: por un lado, las empresas de monitoreo que demoran sus decisiones estratégicas respecto a la renovación de los productos y servicios que ofrecen, y por otro, canales de distribución que se profesionalizan para competir en un mercado en donde los instaladores son cada vez más numerosos y exigen otro tipo de servicio a la hora de comprar. Estas empresas distribuidoras con gerencias dinámicas e innovadoras ofrecen stock permanente, soporte técnico diferencial, capacitaciones, certificaciones de productos, reparaciones en el menor tiempo posible, entre otros factores que influyen a la hora de decisión de compra.

Con certeza, la innovación tecnológica en estas empresas ha transformado no solo la capacidad de oferta de productos, sino también la manera de interactuar con los clientes, la comunicación, la logística y la cadena de un rápido abastecimiento por parte de los fabricantes, impulsando el crecimiento de este segmento.

NUEVAS TENDENCIAS TECNOLÓGICAS IMPULSAN NUEVOS PRODUCTOS

Sin dudas, en términos de tecnología de intrusión, los últimos cuatro años fueron claves para dar comienzo a la utilización de nuevas versiones de productos que tienen la posibilidad de conectarse a la nube brindando así otro tipo de servicio. Los instaladores prefieren diferenciarse con productos conectados a internet, porque además, es lo que el consumidor final está demandando. Productos más simples de



instalar, programar, operar y con mayores prestaciones que los tradicionales, estamos hablando de alarmas que brindan una experiencia de usuario diferente y más amigable.

Muy probablemente, en el corto plazo, estas nuevas versiones de paneles de alarmas darán paso definitivo a una generación de productos que permitan un servicio de monitoreo incomparable a lo que hoy conocemos, e incluso otro tipo de seguridad combinada con la automatización del hogar.

Con certeza, estamos transitando un estadio que rompe con los esquemas tradicionales de monitoreo y abre un nuevo panorama para la industria del automonitoreo, combinada además, con la simplificación extrema de instalación y programación, dando así paso al DIY (Do It Yourself), hágalo usted mismo.

En efecto, todos estos cambios están abriendo nuevos panoramas de negocios y en consecuencia están comenzando a definir una mayor participación de mercado de las alarmas en segmentos antes no explorados, significa más clientes potenciales con otras necesidades y con niveles diferentes de seguridad a los actuales.

SEGURIDAD EN EL HOGAR, DEL MODELO "PASIVO" TRADICIONAL AL MODELO "INTERACTIVO"

Han pasado más de 25 años desde que los sistemas de alarmas domésticos se masificaron gracias a la llegada de empresas internacionales de monitoreo en Latinoamérica, asimismo la inclusión de los primeros microprocesadores en los paneles de alarmas permitieron también mejores prestaciones, procesos de fabricación más eficientes y ventajas en términos de costos. Sorprendentemente, este periodo tan extenso sin un cambio significativo de tecnología en paneles de alarma, marcó bajas tasas de crecimiento que perduraron por más de dos décadas, con un desarrollo del negocio muy bajo si lo comparamos con el circuito cerrado de televisión y la evolución del video analógico al digital.

Este periodo fue caracterizado fundamentalmente por el "rol pasivo" en la vida de los usuarios de alarmas, teclados de comando comúnmente difíciles de comprender lo que llevó a una consecuencia inmediata: el uso limitado de la alarma basado en la simple activación y desactivación. De aquí se desprende el rol pasivo que

ALARMAS IP

Diseñadas para ofrecer
un servicio diferente.



ALARM WIZARD
PROGRAMMING ASSISTANT

Descubrí el potencial de un producto conectado a la nube.

- Fáciles de programar mediante Alarm Wizard.
- Poderoso sistema inalámbrico de largo alcance.
- Monitoreo vía Internet.
- App gratuita para control a distancia.
- Automatismo del hogar.



www.alonsoalarmas.com

Tel: +54 (11) 4246-6869

E-mail: info@alonsohnos.com

Dirección: San Lorenzo 1771 • Lanús Este

Buenos Aires • Argentina

alonso
ALARMAS * #

por años las personas tuvieron con su sistema de alarma y la baja motivación de uso, si sumamos a todo esto el miedo a las falsas alarmas por malas instalaciones, un vínculo bastante alejado de lo práctico y funcional.

Como mencionamos, la tecnología tuvo un cambio basado en la conexión del panel a internet, y este cambio tecnológico fue acompañado con la mejora de las comunicaciones en la nube, que son hoy más eficientes, y posibilitaron la evolución de un producto diferente en donde el usuario cumple un rol diferente en el uso de un panel de alarma, hay una transformación del rol pasivo al activo. De esta manera, el usuario accede a la alarma en cualquier momento y lugar a través de su propio teléfono móvil, y lo hace desde una interfaz muy íntima como es el celular: hoy es parte de nuestro cuerpo, vivimos pegados a ellos y probablemente sea lo primero y lo último que veamos cada día. Con un dispositivo tan íntimo, la relación de la alarma con el usuario ha cambiado por siempre. Entonces, a partir de que podamos entender esto como consumidores, será distinto el enfoque comercial que le darán las empresas en la venta y servicio de un panel de alarma.

AUTOMATIZACIÓN DEL HOGAR, UNA REALIDAD HOY POSIBLE

Mientras que las funciones de una alarma basada en la nube están impulsando la penetración de los sistemas de seguridad, la funcionalidad que se complementa para agregar valor a las ventas es la automatización del hogar. Con las aplicaciones de seguridad en los teléfonos inteligentes, se completa al uso del sistema la automatización, que es otro factor relevante a la hora de instalar, otorgando así funcionalidades ampliadas sin mayores costos adicionales. Las aplicaciones proporcionan un único punto de control para iluminación, motores, riego del jardín y todo aquello que podamos comandar a distancia o de manera programada teniendo en cuenta días de la semana y horarios.

EL CONSUMIDOR TIENE EL PODER

Esta nueva generación de consumidores demanda sistemas de seguridad más sofisticados y se animan a la tecnología, no le temen y exigen más. La transformación tecnológica, social, cultural y el hecho de que la digitalización ha empoderado al consumidor está obligando a las empresas a renovar

no solo los equipos ofrecidos sino también el tipo de servicio que brindan, que solo es posible con software de monitoreo modernos y paneles que puedan operar en la nube.

Por primera vez y después de muchos años, estamos en presencia de un cambio que debe ser acompañado en la industria de las alarmas domiciliarias y en este sentido Alonso Alarmas acompaña a cada empresa a transitar un camino diferente con más tecnología y un soporte técnico diferencial.

Debemos comprender que el paradigma tecnológico está cambiando hacia un conjunto de dispositivos más conectados y esta tecnología móvil está afectando las estrategias empresariales actuales y por ende el mercado deberá estar atento a las oportunidades que emergen de la innovación con el uso de las apps. Todo está cambiando a nuestro alrededor, las empresas deben adelantarse y adaptarse a esos cambios. Ya no basta con estar, para poder competir es necesario definir una estrategia diferente que involucre múltiples canales de comunicación, entre ellos el mobile y con ello nuevos servicios que las nuevas tecnologías como la de Alonso Alarmas hoy pueden brindar. ■

Sumate a la comunidad virtual
más importante dedicada a
los Sistemas de Seguridad



Negocios de Seguridad

Unite ahora entrando
en www.rnds.com.ar
haciendo click en
la solapa **FORO**

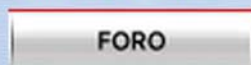

Powered by



PROVISION DIGITAL

SEGURIDAD ELECTRÓNICA INTEGRAL



Video Vigilancia

- Cámaras 5-en-1
- Cámaras IP
- Grabadores
- Balunes



Switch CCTV

- Entry Level
- Profesionales
- Industriales
- Modulares



Conectividad Inalambrica

- Radioenlaces
- Access Point



Control de accesos

- Tarjeta ID / TAG
- Biométricos
- Control de asistencia



Cerraduras electromagnéticas

- Pestillo a motor
- Pestillo a Piston
- Cerraduras electromagnéticas de contacto
- Botones manuales, touch, infrarrojos



Antiexplosivas

- Antiexplosivas IP
- Antiexplosivas HDCVI

Distribuidor

CYGNUS
electronics



Tecnología de vanguardia

Cámaras - DVR - NVR - Cámaras IP - Control de Accesos



alhua
TECHNOLOGY

BUENOS AIRES: RAMON CASTRO 1780 - OLIVOS - TEL. 4711-0989 - CEL. 15-5304-4660 - NEXT 241*2228

CHUBUT: CEL.: 0280 154 849622

INFO@PROVISIONDIGITAL.COM.AR - WWW.PROVISIONDIGITAL.COM.AR



series

NZ-RADAR

www.nuzzar.com

NZRadar Solución para prevenir y disminuir los excesos de velocidad vehicular.

Permite capturar y registrar infracciones según las velocidades establecidas, para el posterior apercibimiento o cobro, con el objetivo de disminuir la velocidad y otorgar mayor seguridad dentro de barrios cerrados, cocheras privadas, estacionamientos públicos, etc.

Por medio de un radar del tipo doppler y una cámara Profesional, el sistema genera un registro encriptado con la información pertinente (fecha, hora, velocidad de medición, velocidad máxima, imágenes de la toma, video, etc.) almacenando de forma local en disco SSD.

Radar: 0000177f47bb



30/10/2017 | 17:30:03

Información: 37 km/h

Velocidad max permitida:

30 km/h

Radar Nuzzar n° serie NZAAPE1032

FUNCIONES



series

NZ-OCR

www.nuzzar.com

Calle Bulnes 439 | C1176ABG
CABA | Argentina
(00 54) 11 5238-5553 | 54 | 58 | 59
info@tecnologiaenseguridad.com



tecnología
en seguridad

A G 7 5 9 L H

NZOCR es un sistema de captura de imágenes y reconocimiento de chapas patentes Argentinas y del Mercosur.

Desarrollado íntegramente por Nuzzar posee la capacidad de integrarse con cualquier sistema (Control de Accesos, CCTV, etc) vía TCP o Wiegand. La toma para el reconocimiento se realiza con cámaras IP standard compatibles RTSP/ONVIF.

El sistema cuenta con almacenamiento de reconocimientos por 1 año o más con búsquedas inteligentes. Permite también la carga de un listado de vehículos autorizados y/o vehículos buscados y si se detectará el paso de un vehículo de esta lista generar una alarma al sistema central.

Las captura y reconocimiento se realizan tanto de día como de noche. En velocidades entre 10 y 250 Km./Hora.

Es un producto ideal para municipios, control de acceso de barrios cerrados o garages, depositos, etc.

FUNCIONES

RECONOCIMIENTO DE CARACTERES

A G 7 5 9 L H

CONTROL

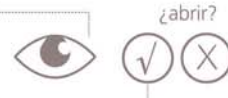

CAPTURA   | 0/200 KM/H

Cercos eléctricos

Generalidades y consejos para una buena instalación

Para intalar un cerco eléctrico perimetral es necesario tener en cuenta diversos factores, que incluyen ubicación, elección del material y normativas, lo cual implica para el profesional un mayor desafío a la hora de ofrecer a sus clientes un sistema de seguridad efectivo.



Matías Guasco
Docente en Instituto CETIA
matias.guasco@gmail.com

1. GENERALIDADES

Cuando hablamos de sistemas de seguridad, primero debemos entender que un sistema es un conjunto de dispositivos que, unidos, integran una solución acorde a una necesidad planteada.

Es importante entender que frente a un cliente, no debemos ser nosotros quienes pongan los términos sino debemos ser los que proporcionemos la solución adecuada.

En la actualidad, es muy común que muchos instaladores, al presentarse ante un cliente vayan con una idea previa del sistema a instalar, sin siquiera llegar a preguntar qué necesidad tiene ese cliente. Este es el primer error que debemos evitar como profesionales de sistemas de seguridad, ya que si no entendemos qué es lo que el cliente necesita realmente, jamás vamos a poder ofrecer una solución acorde.

Para poder considerar la instalación de un cerco eléctrico, previamente debemos entender de qué sistema esta-

mos hablando y qué ventajas posee frente a otros sistemas de seguridad. Así vamos a poder exponernos frente a los clientes como verdaderos profesionales, no queriendo vender un sistema sino aportando una solución.

2. ¿QUÉ ES UN CERCO ELÉCTRICO?

El sistema de cerco eléctrico consiste en un equipo energizador que envía pulsos de alta tensión (entre 10.000 a 15.000 voltios) cada 2 segundos a través del cerco, el cual está constituido por un tendido de conductores de alambres paralelos, distribuidos alrededor del lugar que se desea proteger.

La consideración más importante que podemos realizar con respecto al sistema de cerco eléctrico es una diferencia fundamental que lo distingue de otros sistemas perimetrales: hoy en día, el cerco eléctrico es un sistema de poca inversión, fácil instalación y, principalmente, se trata de un sistema que alerta la presencia de un intruso antes de que éste se encuentre dentro de una propiedad.

Como bien sabemos, otros sistemas perimetrales como barreras infrarrojas o cable microfónico, no impiden la entrada del intruso, sino que solo advierten que el mismo ya ingresó a la propiedad.

ÍNDICE

1. Generalidades
2. ¿Qué es un cerco eléctrico?
3. Certificaciones
4. Consideraciones iniciales
5. Ubicación del cerco eléctrico
6. Instalación del cerco eléctrico
 - 6.1. Postes
 - 6.2. Aisladores
 - 6.3. Tensores
 - 6.4. Hilos de alambre
 7. Integración con otros sistemas

El cerco eléctrico no solo va a detener al intruso mediante la descarga eléctrica, sino que, además, en cuanto el intruso toque o corte el primero de los alambres, éste ya habrá notificado la presencia del mismo. Esto lo convierte en un sistema ideal para la detección temprana.

3. CERTIFICACIONES

Es común que cuando proponemos a un cliente cerco eléctrico, surja desconfianza en cuanto a su legalidad y

CERCOS ELÉCTRICOS DE SEGURIDAD



CERTREC

¡PROTEGE LO QUE REALMENTE IMPORTA!



- Producto NO LETAL certificado bajo norma IEC60335-2-76 anexo Bb2
- Barrera Física Perimetral que repele al agresor
- Gran Poder de disuasión
- Retarda el intento de intrusión (coacciona)
- Combina con cualquier tipo de perímetro
- Gran amplitud de distancia de detección

Software de Control Central para Perímetros



DISUADE – DETECTA – REPELE



EDIFICIOS



HOGARES



COUNTRIES



INDUSTRIAS

La línea más completa de accesorios



Aisladores y Resortes



Cable Alta Tensión



Alambres de Aluminio y Acero Galvanizado



Soportes

www.certrec.com.ar



www.certrec.com.ar
ventas@certrec.com.ar



Producto NO LETAL fabricado bajo las normas IEC60335-2-76 Anexo Bb2





es por ello que es necesario explicar detenidamente de qué se trata y cuáles son las normativas que rigen su fabricación y uso.

En primer lugar, no existe en Argentina un marco normativo nacional, provincial o municipal que prohíba la instalación de un sistema de estas características.

Si bien algunos clientes aún sienten desconfianza en relación a los efectos que los alambres electrificados producen en las personas –electrocución o muerte por electrocución–, debemos dejar en claro que existen dos normas aplicables en la instalación de un cerco eléctrico: IEC 60335-2-76 y AEA 90364-7-771. Ambas directivas establecen claramente de qué manera debe instalarse un cerco eléctrico para que, una vez puesto en marcha y luego de haberlas respetado, el sistema jamás podría provocar daños a ningún ser vivo.

Es importante aclarar que los energizadores eléctricos envían pulsos entre 10.000 a 15.000 volts de tensión, pero no envían corriente (amperaje). Esto

hace que, al tocar el cerco, el mismo de una descarga, pero no pueda producir atrapamiento o un entumecimiento de la mano tal como sucedería si tocáramos un cable de 220V en una instalación domiciliaria.

Esta es una de las razones por la cual ya, con el solo hecho de utilizar un energizador bajo norma, sería imposible producir daño alguno.

4. CONSIDERACIONES INICIALES

Es necesario tener en cuenta que los conductores de alambre a colocar deben ser, sí o sí, lisos ya que la norma prohíbe terminantemente electrificar alambre de púas o concertinas, debido a que los mismo si podrían producir atrapamiento y lastimar a quien los tocase.

Otras de las cuestiones a tener en cuenta, previo a la instalación, son los carteles indicadores. Según la norma, debe colocarse un cartel indicador cada 10 metros de alambre en el que conste la leyenda “CERCO ELÉCTRICO” y, además, poseer un dibujo con el

signo de tensión para poder así avisar a las personas analfabetas la presencia de riesgo. Es recomendable, desde el punto de vista del marketing, aprovechar también este indicador, que están obligados a colocar, para publicitar la empresa instaladora y proveedor, con datos o logos de cada uno de ellos. ❶

5. UBICACIÓN DEL CERCO ELÉCTRICO

Antes de vender nuestro sistema de cerco eléctrico, debemos tener en cuenta en el relevamiento inicial si la ubicación del mismo es posible según la norma vigente.

La norma menciona que en medianeras o muros que den a la calle, éstos deben tener una altura mínima de 2,30 metros y, a partir de allí, iniciar la colocación del cerco. Si el muro posee una altura menor a los 2,30 metros, entonces debemos instalar una reja para alcanzar la altura establecida y entonces sí, desde allí, comenzar la instalación.

Por otro lado, si nos encontramos con un barrio cerrado o cualquier otro lugar que posea dos alambrados no eléctricos o muros, y nos solicitaran instalar el cerco electrificado en medio de ambos, la norma específica que la distancia entre el cerco eléctrico y los alambrados debe ser no menor a 1,30 metros. Esta distancia está estipulada para que una persona pueda caminar tranquilamente entre el alambrado y el cerco eléctrico sin correr peligro de recibir una descarga por accidente. ❷

6. INSTALACIÓN DEL CERCO ELÉCTRICO

El cerco eléctrico, para su correcto diagrama de funcionamiento, necesita hilos de alambre liso de vivo (que llevan el pulso eléctrico) y de tierra.

El cerco eléctrico alertará de un evento al detectar la interrupción del pulso y esto puede ser causado por el corte de un hilo conductor, el contacto de un alambre de pulso con un alambre de tierra o por contacto de un intruso con uno de los alambres de pulso, entre otros factores.

Para iniciar con la instalación del sistema, debemos tener en cuenta la cantidad de hilos conductores de alambres que vamos a utilizar. Para ello, debemos entender que el sistema es un generador de pulsos como tal necesita una salida y un retorno. Esto nos ayuda a saber que para que el pulso recorra en forma correcta todo el cerco, los hilos que lo transporten siempre van a tener que ir de a pares.

La recomendación es que, como mínimo, instalemos siete (7) hilos, entendiendo que cuatro (4) de ellos serían

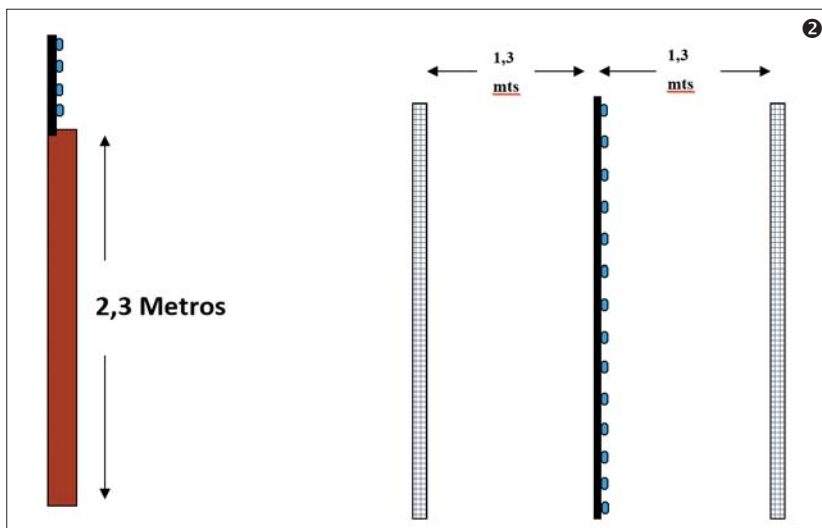



ENGINEERED SYSTEMS LATAM DEALER



Sistemas de detección y alarma de incendio
Sistemas de detección por aspiración forzada
Sistemas de extinción automática de incendios
Circuito cerrado de TV (CCTV)
Proyectos, instalaciones y asesoramiento
Mantenimientos correctivo y preventivo de las instalaciones

VESDA
by **xtralis**



INTEGRACIÓN DE SISTEMAS



GRUPO ISELEC ES MIEMBRO DE LA CÁMARA ARGENTINA EN SEGURIDAD

Empresa registrada y aprobada de acuerdo a la ley 2.231 disposición 415-DGDYPC-2011 GCBA y la disposición 215/DGHP/15



Integración de seguridad electrónica

Grupo Iselec SRL
Av. Presidente J. D. Perón 4086 (B1706CGZ) Haedo, Buenos Aires
Tel.: (54-11) 5294-9362 / 5294-9655
info@iselec.com.ar - www.iselec.com.ar

Somos una de las empresas líderes en la venta de sistemas de seguridad gracias a la experiencia, capacidad y confiabilidad de nuestro equipo humano y a la excelente calidad de los productos que comercializamos.



EXTINCIÓN

Válvulas y accesorios ranurados.



CCTV

Cámaras, grabadores y softwares.



DETECCIÓN

Centrales, detectores, audio evacuación y detección temprana.

www.tdsintl.com

ELEVANDO LOS STANDARES EN CADA PROYECTO DE SEGURIDAD

Nuestro objetivo es utilizar las mejores tecnologías disponibles en proyectos económicamente viables. Y sabemos que podemos alcanzarlo, sobre todo considerando que no todas las compañías que actúan dentro del sector, combinan liderazgo tecnológico con calidad de servicio equivalente.





SEGURIDAD EN SERIO

Línea equiP única en el mercado con certificación UL en ciberseguridad

Performance series IP NVR



- Visualización y grabación full HD
- 16 canales PoE
- Monitoree desde cualquier lugar usando las aplicaciones móviles para dispositivos Apple® y Android™
- Configuración remota simple
- Almacenamiento hasta 6 TB

NVR dedicado 4K



- Elevada capacidad de decodificación para ver y grabar con una resolución Ultra HD 4K
- Visualización simultánea de 4/8/16 canales con reproducción sincronizada en tiempo real en el monitor (en función del modelo)
- El almacenamiento interno admite 8 discos duros expandibles de hasta 64 TB (8 TB cada uno)

HED1PR3



- Full HD 1080p
- Excelente performance low-light
- Smart IR
- Waterproof (IP66)

HBW4PR2



- Full HD 1080p
- Excelente performance low-light
- Amplio rango dinámico, garantiza imágenes sin reflejos

H4D3PRV3



- 3 MP (20 fps) y Full HD 1080p (25/30 fps)
- Excelente performance low-light
- Waterproof (IP66) - IK10

12 MP (4K Ultra HD) Camaras IP Box



- Ultra HD 12 MP (4K) 20 fps
- Excelente performance low-light
- WDR Digital

12 MP (4K Ultra HD) IR Bullet Camara IP



- Resolución Ultra HD 4K / 12 MP a 20 fps
- Hasta triple soporte de stream
- Distancia IR de 210 pies (65 m)
- Excelente rendimiento con poca luz

Outdoor WDR IR Rugged Camaras IP



- Resolución de 1080p a 25/30 fps
- Hasta triple soporte de stream
- Distancia IR de 50 m
- Rendimiento de luz ultrabaja

de pulsos y tres (3) serían de tierra. La instalación de los mismos debe ser en forma alterna y respetando una distancia de 15 cm entre cada hilo de alambre. ③

Desde el panel generador de pulsos, la conexión es muy sencilla: simplemente debemos conectar uno de los bornes de V (vivo) al primer hilo de vivo que vayamos a utilizar y luego con el último hilo de vivo completamos el retorno, haciendo así un circuito eléctrico.

Con respecto a los hilos de tierra, hay dos opciones para conectar. Una de ellas es conectar solo un borne de tierra al primer hilo de tierra, aunque de esta forma deberíamos conectar este hilo a una jabalina enterrada y no aislar ningún hilo de tierra, sino dejar que los mismos hagan contacto con los postes de las esquinas.

La segunda forma es conectar ambos bornes de tierra a los hilos de tierra, los cuales deben estar aislados de los postes haciendo que se conecten entre ellos, para finalmente llevarlos a la unidad controladora. Esta conexión nos va a permitir poseer monitoreo de los hilos de tierra,

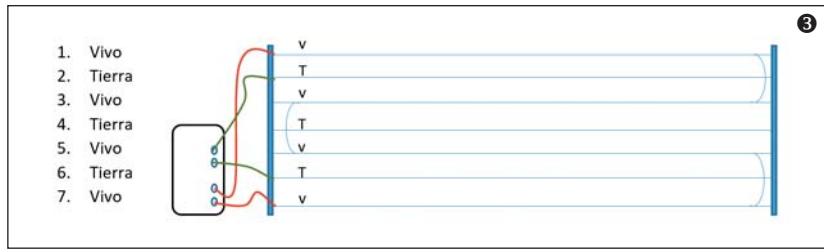

haciendo que, si uno de ellos es cortado, el equipo dispare la alarma, lo cual no pasaría conectando los dos bornes.

6.1. POSTES

En los extremos del sistema colocaremos postes que asegurarán el alambre y darán solidez al sistema. Los postes pueden ser perfiles de aluminio, aunque se recomienda utilizar L y T de hierro, al igual que las varillas. Esto hará que el sistema sea más fuerte y su duración sea mucho mayor.

También colocaremos varillas cada 3 a 5 metros, con el fin de evitar que los hilos de alambre se deformen.

6.2. AISLADORES

Los aisladores son materiales plásticos, utilizados para evitar que los hilos de alambre hagan contacto con los postes y las varillas, ya que de lo contrario nunca circularía el pulso.

6.3. TENSORES

Los tensores son resortes que se utilizan en los extremos para hacer que el hilo de alambre quede bien tirante y no pierda su rigidez con el tiempo.

6.4. HILOS DE ALAMBRE

Éstos pueden ser de aluminio, aunque se recomienda que sean de acero inoxidable, de esta forma se extenderá la vida

útil y evitará el desgaste del material.

7. INTEGRACIÓN CON OTROS SISTEMAS

Los equipos de energización del cerco eléctrico proporcionarán un contacto seco, el cual puede ser utilizado para integrar el equipo a otros sistemas de seguridad, como por ejemplo una central de alarma o un sistema de CCTV. En el caso de un sistema de alarma, podríamos hacer que el mismo reporte a una central de monitoreo o avise a un teléfono cada vez que el cerco se active. Por otro lado, si contamos con un sistema de CCTV, podríamos hacer que la cámara comience a grabar o el equipo envíe un mail cada vez que el cerco se active.

Estamos siendo testigos, día tras día, del avance de la tecnología, de cómo todo se interconecta a través de internet y es cada vez más sencillo integrar sistemas de seguridad entre sí, creando proyectos que anteriormente requerían muchos dispositivos y gastos adicionales.

Así también, esto requiere un desafío mayor que hace unos años, ya que en la actualidad instalar sistemas de seguridad significa tener conocimiento no solo de electrónica sino también de redes de datos, informática y sistemas operativos, exigiendo cada día más al instalador. ■



**ALARMAS,
CONTROL DE
ACCESOS,
CERCOS
PERIMETRALES**

**VIGILANCIA
con
CÁMARAS IP**

**TÉCNICO
en REDES
INFORMÁTICAS**

Modalidad: **Cursos Presenciales** Duración: **4 meses (48 horas)**

Clases Teórico-Prácticas **1 clase por semana**

Prácticas Post-curso **3 horas por clase**

Grupos reducidos

CetiaInstituto

Cetiacursos

+54 9 11 5664 0778

+54 11 4781 5925 // cursos@cetia.com.ar // www.cetia.com.ar // Ciudad de la Paz 2476 3° B - C.A.B.A.

Simplemente...  **NOTIFIER**[®]
by Honeywell



DISTRIBUIDOR OFICIAL
MACURCO
GAS DETECTION

PROTECTOWIRE[®]
FireSystems

VESDA[®]
by xtralis

NOS MUDAMOS, VENÍ A CONOCER NUESTRAS NUEVAS OFICINAS...



Remedios de Escalada de San Martín 3325 1er. Piso
Villa del Parque, Barrio Santa Rita - C.A.B.A. - Argentina
Tel.: 54+11 2106.7783 - Cel.: (+54) 15.3481.0015
ventas@fpssa.com.ar
www.fpssa.com.ar

FPS 
FIRE PROTECTION SYSTEMS

La Nueva Cara de la Seguridad

Dadas las características del mercado, la seguridad del futuro debe combinar personas, conocimiento y tecnología. Solo así, podremos mitigar los riesgos antes de que se transformen en amenazas, actuar en tiempo real y mantener siempre al cliente informado de todo lo que sucede. Nosotros la llamamos **la Nueva Cara de la Seguridad**.

Ofrecemos servicios a medida de las necesidades de cada cliente:

-  Seguridad Especializada
-  Seguridad Mobile
-  Seguridad Remota
-  Seguridad Electrónica
-  Protección contra Incendios y Safety
-  Gestión del Riesgo Corporativo

+54 11 4014-3200
info@securitasargentina.com
www.securitasargentina.com

Seguinos en:



Productos y sistemas para su seguridad



● **NFS-320**
Control Panel



● **VESDA**
Laser FOCUS



● **FWSG-Swift™**
Wireless Gateway
Sanatorio Güemes
Primer sistema implementado

ENGINEERED SYSTEMS
DISTRIBUTOR



(5411) 4521-1701
0800-555-39846
www.extinred.com.ar

App FullArm para smartphones



FULLTIME ARGENTINA
info@fulltime.com.ar
www.fulltime.com.ar

FullArm es una aplicación para teléfonos inteligentes diseñada para que las empresas de monitoreo puedan fidelizar a sus clientes finales, unificando tres funciones novedosas en una misma app:

- Control total del panel de alarma: muestra el status online las 24 horas de su estado y zonas; permite activar o desactivar el panel, activaciones parciales; exclusión de zonas; ver históricos de eventos; manejar agendas automáticas para activación y desactivación y envío de alertas vía push.
- Videoverificación mediante el uso de DVR y/o cámaras IP, con función de prealarma.
- Automatización residencial: permite,

por ejemplo, abrir un portón automático, encender luces, liberar cerraduras, etc.

FullArm es compatible con varios modelos de paneles de alarma y CCTV, entre los que se encuentran productos DSC, Honeywell, Intelbras, JFL, Paradox, PPA, ViaWeb, Dahua, Hikvision, Camerite, D-Guard, GR Corporation y Monuv.

Esta aplicación posee una innovadora función de prealarma mediante la cual, al momento del disparo de algún sector, el cliente final tiene disponible un video de ese ambiente, con segundos antes y después a dicho disparo, pudiendo visualizar el momento exacto para que el usuario final pueda evaluar si es o no un posible falso disparo. ■

Cámara domo Super Starlight 3rd GEN



DAHUA ARGENTINA S.A.
www.dahuasecurity.com/la

Una de las cámaras utilizadas en el caso de éxito Cencosud fue la HAC-HDBW2802R-Z. Se trata en un domo para exterior de características antivandálicas para exterior, que forma parte de la Serie Super Starlight de Dahua.

CARACTERÍSTICAS

- Sensor CMOS 1/2" de 8 megapíxeles
- Resolución digital: 8MP (3840x2160)
- Imágenes por segundo: 15 ips @8MP, 20 ips @6MP, 25 ips @4MP
- Salida de vídeo 4 en 1 (conmutable por DIP switch): HDCVI / HDTVI / AHD / 960H

- 0,005 lux F1.5 (color, 30IRE) / 0 lux (IR on)
- Filtro mecánico removible
- Smart IR: 2 leds array, 30 metros
- Óptica motorizada de 3,7 ~ 11 mm con autofocus
- Ángulo de visión de 112° ~ 46°
- OSD a través de coaxial (alcance de hasta 700 m)
- Compensación de contraluces: BLC, HLC
- WDR real 120 dB
- Reducción de ruido 2D/3D-NR
- Entrada de audio
- Alimentación: 12 VCC (±30%)
- Protección IP67 y antivandálica IK10 ■

Motor corredizo SOLO NiiD



SEG INTERNATIONAL
info@seg.com.ar
www.seg.com.ar

A lo largo de todo el 2018, SEG Internacional proyecta incorporar novedades al mercado de la seguridad, entre las que se encuentran nuevos dispositivos para automatización de portones.

El primero de esos lanzamientos fue el revolucionario motor corredizo SOLO NiiD, que presenta características especiales y funciones aún nunca incorporadas por el sector de la automatización.

La primera novedad que ofrece SOLO NiiD es el teclado externo para programación. A diferencia de los demás productos de automatización, que requieren de un previo desarme y programación realizada directamente en la placa, este modelo permite realizar la programación de forma externa y mucho más ágil.

Junta a la economía de tiempo, esto se traduce en una reducción en el esfuerzo de instalación, por ser un producto liviano, de práctico armado y, al mismo

tiempo, un producto más seguro y eficiente. Su sistema de bloqueo no permite cambios en la programación sin la utilización de la llave del producto y el teclado se bloquea automáticamente si no hay manejo de su destrabe.

SOLO NiiD fue proyectado para soportar portones con hasta 600 kilos y uso residencial combinando practicidad, diseño, seguridad y eficiencia, por lo cual promete ser un producto indispensable en el mercado de la automatización.

CARACTERÍSTICAS

- Uso residencial/comercial
- Alimentación bivolt automática: 127 V - 220 V
- Central NiiD
- Modelo 100 W, 170 VDC
- Maniobras: 70/h
- Tiempo de apertura: 6 segundos (en portones de hasta 3 metros) ■

“Más de 20 años de experiencia
en Seguridad Electrónica.
Una Empresa con Historia,
a la vanguardia de la tecnología”



alhua
TECHNOLOGY

ZKTECO

CYGNUS
electronics

lonso
ALARMAS

HIKVISION

TAKEX



- 🔗 Departamento de Proyectos
- 🔗 Laboratorio Propio
- 🔗 Asesoramiento Pre y Pos venta
- 🔗 Stock Permanente

Av. Rivadavia 11008 - Capital Federal
Buenos Aires - Argentina
Tel.: [+54 11] 4641 3009 / 3454 Fax: int. 19
ventas@radio-oeste.com.ar
www.radio-oeste.com.ar



RADIO  OESTE

CÁMARA INALÁMBRICA AUTÓNOMA WALA 10C



-  8 zonas o 7 zonas inalámbricas + 3 cableadas
-  Inalámbrica, administra hasta 50 sensores
-  Notificación de activación de alarma por SMS o llamada
-  Control de funciones desde smartphone
-  Enciende o apaga remotamente artefactos eléctricos
-  Fácil instalación: vea nuestro tutorial en YouTube para instalarla en solo 10'

- El kit incluye:**
- 1 Central de alarma,
 - 1 Sensor inalámbrico,
 - 1 Magnético inalámbrico,
 - 2 Controles remotos multifunción,
 - 1 Sirena exterior 110dB

Para más información sobre éste u otros productos diríjase a www.pronext.com.ar

CÁMARAS HD

BATERÍAS

DVR

PORTERO
VISOR

ACCESORIOS
CCTV

SIRENAS

SENSORES

 **STOCK PERMANENTE.
IMPORTADOR DIRECTO**

Disponemos de un amplio stock gracias a que importamos de forma directa con los fabricantes.

 **ASESORAMIENTO COMERCIAL**

En nuestra oficina comercial ubicada en Avenida Díaz Vélez 4438 CABA o telefónicamente al (54 11) 4958-7717 de lunes a viernes de 9 a 18 hs.



Av. Díaz Vélez 4438 C.A.B.A.

Argentina

+54 11 4958-7717

info@pronext.com.ar

www.pronext.com.ar

Todo lo que usted busca cómprelo en un solo lugar
ahorrando tiempo y dinero

stock **variedad** **precio** **garantía** **soporte** **videovigilancia** **asesoramiento** **control de accesos** **alarmas** **proveedor** **rapidez** **incendio** **calidad** **mayorista** **envíos express** **tecnología** **importador** **posventa** **soluciones** **preventa nacional** **descuentos** **especialistas** **Ahorro** **perimetral** **porteros** **expertos** **distribuidor** **domótica** **gremio** **CCTV** **intrusion** **automatización** **accesorios** **Confiables** **proyectos** **consultoría**

ARCONTROL

SISTEMAS DE SEGURIDAD

- Amplio stock disponible • Asesoramiento técnico profesional
- Garantía y laboratorio de reparaciones • Envíos express a todo el país
- Estacionamiento sin cargo para clientes Av. Triunvirato 3815

La mayor variedad al mejor precio



Av. de los Incas 4376 (C1427DNV) Ciudad Autónoma de Buenos Aires
e.mail: ventas@arcontrol.com.ar

www.arcontrol.com.ar

(011) 4523-8451

Hacia la independencia del monitoreo continuo: la automatización

En un centro de operaciones y monitoreo (COM), sea un sistema municipal entero o una pantalla para ver cuatro cámaras en la recepción de un edificio de departamentos, debe encontrarse siempre la manera de que los recursos queden atendidos de manera constante para no dar lugar a huecos en la vigilancia. No obstante, eso no significa sentar a alguien a que vea una pantalla durante 24 horas sin parpadear. En principio porque no es sano y porque deja la seguridad sobre la cuerda floja. Por eso se adoptan medidas para evitar la monotonía de la tarea. Si bien hoy podemos lograr sistemas que nos permiten ver hasta 64 cámaras en una grilla, la realidad es que necesitaríamos una TV de más de 80" para que tengamos un tamaño relativamente aceptable. También hay opciones de 25 o 36 cámaras por grilla, pero son muchas escenas a las cuales prestar atención. Lo ideal es disponer de grillas de 16 cuadros rotativas cada 15' entre varios vigiladores, de manera que en todo momento se estén observando todas ellas en turnos de 45' con 15' de descanso.

Error es humano

Dado que no todos los sistemas de seguridad son igual de críticos, en sistemas cuyo monitoreo continuo por parte de una persona no sea necesario, podemos optar por reducir el personal de vigilancia y modificar los turnos de forma de reducir los gastos de horas trabajadas. Esto podemos lograrlo implementando formas de llamar la atención del vigilador ante un determinado hecho, ya sea a través de alguna señal luminosa, audible o bien haciendo que en su pantalla se muestre la cámara correspondiente al hecho en cuestión.

Eventos con videoverificación

Gracias a los DVR con salidas a relay, hoy

podemos hacer que los vigiladores reciban un llamado de atención por un determinado evento, pero sin poder diferenciar su origen. En los sistemas de Dahua o Cygnus Electronics podremos utilizar equipos con salidas de alarma para dar aviso, además de ganar un nivel extra de atención, haciendo que los canales de video relacionados al evento se presenten en pantalla completa frente al operador. De esta manera lograremos:

- Independizarnos de la atención del operador
- Realizar una verificación remota de los hechos con visualización instantánea de video
- Registrar si el operador atendió o no el evento en cuestión, marcando hora y acción tomada

Causa <-> efecto

Implementando el Smart PSS como software de monitoreo, también podremos aprovechar algunas de sus funcionalidades adicionales para lograr la interacción entre dispositivos de diferentes familias de productos que permite gestionar el programa: CCTV, control de accesos y por-

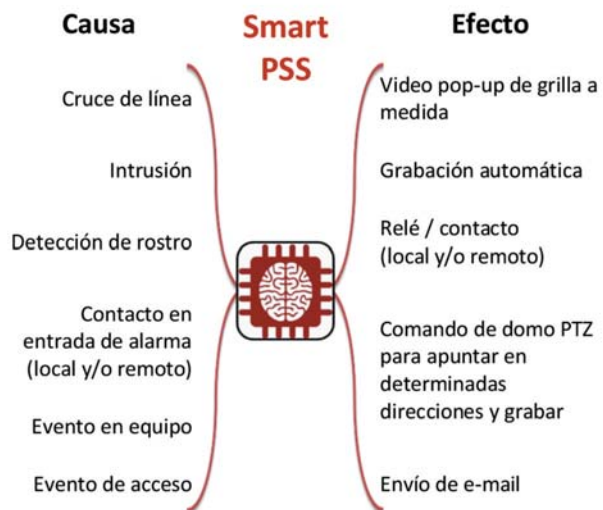

tero visor. Así podemos recibir un evento disparador y en base a un esquema hecho a medida se tomarán medidas de forma automática.

¿Y cómo se hace?

De la mano de profesionales dedicados a la seguridad electrónica, podremos contar con todos los avances en tecnologías, asesoramiento y consejos necesarios para aprovechar nuestros sistemas de seguridad y así darle valor agregado a algo que creemos que sólo sirve para ver y grabar cámaras de video.

Para hacerles llegar toda esta información contamos con canales de capacitación generales y personalizados, que podrá encontrar en las redes sociales de Big Dipper Security.

Nicolás Fontana

Product Manager en Big Dipper SRL

Big Dipper
Security

+54 11 4481-9475
ventas@bigdipper.com.ar
www.bigdipper.com.ar

Radioenlaces y Access Point Ideal para video seguridad.

RADIOENLACES CCTV

- Configurable en esquemas punto-punto y punto-multipunto
- Capacidad de crear hasta 3 AP virtuales y VLANs
- Control de acceso por dirección de MAC

MACH 2 Radioenlace CCTV 2.4 GHz de 300 Mbps

- Configuración de dos pasos gracias a interruptor Master / Slave
- Modos de operación: Super WDS (hasta 4 MACs), Router/Gateway, AP y Wireless ISP
- Antena interna de 14dBi con 800mW/29dBm de potencia con un alcance de hasta 3 km
- Alimentación 12 VDC o PoE pasivo (24V) con fuente

MACH 5 Radioenlace CCTV 5.8 GHz de 300 Mbps

- Modos de operación: CCTV, WDS, Router/Gateway, Access Point y Wireless ISP
- Antena interna de 15dBi con 30dBm de potencia con un alcance de hasta 3.5 km
- Alimentación 12 VDC, PoE 802.3af (48V) o PoE pasivo (24V) con fuente

WAP2-P



Access Point inalámbrico de techo

- Diseño para montaje en techos de interior
- Alimentación 12 VDC o PoE 802.3af (48V)

RAP2-P



Access Point inalámbrico de pared

- Puerto LAN y USB para carga de dispositivos (5VDC)
- Alimentación 12 VDC o PoE 802.3af (48V)
- Incluye caja para empotrado

OAP2



Access Point inalámbrico de exterior

- Antena interna omnidireccional de 5 dBi / 200 mW
- Diseño para uso exterior: cobertura plástica de ABS a prueba de agua, polvo, resistente a rayos UV
- Alimentación 12 VDC o PoE pasivo (24V) con fuente

ACCESS POINT

- Access Point inalámbricos 2.4 GHz de 300 Mbps
- Modos de operación: Router/Gateway, Access Point y Repetidor
- Analizador de bandas Wi-Fi para seleccionar la menos ocupada
- Capacidad de crear hasta 3 AP virtuales y VLANs
- Control de acceso por dirección de MAC



Gateway Mode



Repeater Mode



WISP Mode



AP Mode

CONTAMOS CON TODA LA LINEA CYGNUS
en video, conectividad, control de acceso y accesorios



Software para Monitoreo de Alarmas, GPS y Control de Flotas

TE GUSTARÍA...

... tener **integrado en un solo sistema** el Monitoreo de Alarmas, Video, GPS y gestión de smartphones ?

... que los **servicios técnicos se sincronicen automáticamente** desde el smartphone o tablet del técnico con la central de monitoreo ?

... contar con un servicio de **soporte técnico REAL las 24hs?**

... que el sistema envíe de manera automática un email informando a los clientes que deben **pagar la mensualidad?**

... poder realizar logística vehicular y **CONTROL DE FLOTAS ?**

... ofrecer servicio de **MANTENIMIENTO PREVENTIVO** de flotas customizable por cada cliente?

... ofrecer servicio de **CONDUCCIÓN Y DESEMPEÑO** de choferes?

...ofrecer el servicio de **CONTROL DE GASTOS DE COMBUSTIBLE Y OTROS RUBROS** parametrizable según la necesidad del cliente ?

... TENER EL CONTROL REAL Y TOTAL DE TU EMPRESA?

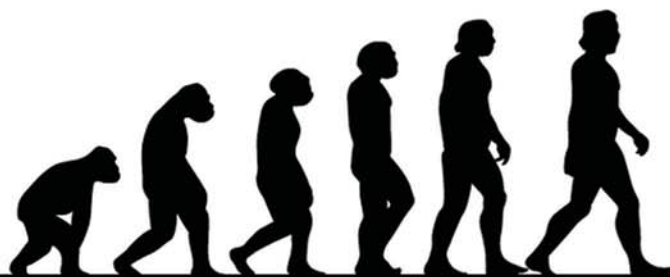

Conoce Bykom y logrará resultados !!!!!

Envíanos tu consulta  info@bykom.com.ar -  + 54 223 4958700
Av. Independencia 2342 - Piso 2 - Mar del Plata - Argentina

INTEGRACIÓN

de sistemas de seguridad

- Relevamiento
- Auditoría
- Asesoramiento e ingeniería
- Instalación
- Mantenimiento y soporte



TekhnoSur S. A.
Sistemas y Soluciones Informáticas

CONTROL DE ACCESOS TIEMPO Y ASISTENCIA

Biometría
Proximidad

INTRUSIÓN

Sistemas perimetrales
Detectores de metales
Alarmas

VIDEOVIGILANCIA

Sistemas análogos e IP

IMPORTAMOS EQUIPOS Y DESARROLLAMOS SOFTWARE

IMPORTAMOS TODA LA LÍNEA DE PRODUCTOS ZK TECO

ATENCIÓN A DISTRIBUIDORES, INTEGRADORES E INSTALADORES DE SISTEMAS DE CONTROL DE ACCESOS

ZKTECO



Software OneLink
para Control de Accesos Biométricos
con Módulo para Visitantes



Alonso REPORT



NOTICIAS DESTACADAS SOBRE PRODUCTOS Y EVENTOS



Eventos

Alonso Alarmas presente nuevamente en Seguritec Perú 2018

La exitosa feria internacional de tecnologías e innovación en seguridad, que se organiza cada dos años en Perú, dio lugar a un nuevo encuentro entre profesionales de la seguridad electrónica, física e industrial.

Visitada por más de 5.000 profesionales y con 40 expositores de diferentes países, Alonso Alarmas participó de la 12° versión de Seguritec Perú, que se llevó a cabo en el Centro de Exposiciones Jockey (Lima) entre el 23 y el 25 de mayo, junto a SoftGuard y DX Control, exponiendo las últimas novedades del mercado, nuevas tecnologías, integración, productos y aspectos comerciales que les permitieron a los asistentes conocer en profundidad el portfolio completo de soluciones que ofrecen las tres empresas.

“Sin dudas el mercado peruano es muy atractivo. Hay segmentos aún no explorados que nos abren una oportunidad de negocios que no vemos en otros países”, expresó Diego Madeo, Gerente Comercial del fabricante de alarmas.

Alonso Alarmas apuesta a desarrollar el mercado de manera más profunda a través de las ventajas competitivas que presentan los productos, y así lo está haciendo desde hace más de 3 años lo que le permitió llegar en la actualidad con clientes reales y potenciales en toda la región.



Distribuidores

Presencia en Mendoza para fortalecer nuevos mercados

Por medio de iCuadrado, distribuidora de productos para seguridad nacida para ofrecer más y mejores servicios pos venta a los profesionales del sector, Alonso Alarmas inicia un camino hacia nuevos nichos de mercado y así seguir creciendo en diferentes puntos estratégicos de la República Argentina.

El 4 de mayo se llevó a cabo una presentación de productos de Alonso, dando así inicio a una etapa en la que el distribuidor iCuadrado comenzará a cumplir un rol fundamental basado en capacitaciones y entrenamientos para todos aquellos que deseen progresar, generando nuevos negocios con las funciones diferenciales que ofrece Alonso Alarmas.

“La sucursal de Mendoza de iCuadrado cuenta con un local de 250 m² en una zona afín a distribuidoras, con showroom, almacén en planta baja y laboratorio, oficinas, sala de capacitación y reunión en planta alta”, describió Mariano Mocochoa, Presidente de la compañía.

La sucursal en Mendoza tendrá la tarea de realizar mensualmente capacitaciones teóricas y prácticas a instaladores, con demo en vivo de los productos.

“Si bien comercialmente las obras son gestionadas por nuestros clientes, nos caracterizamos por acompañarlos en el diseño y la ingeniería de la solución. Además, ofrecemos la dirección técnica de aquellas obras que, por su complejidad, exceden la capacidad de nuestros clientes”, concluyó el directivo.



SISTEMAS DE CONTROL DE ACCESO

Puertas Automáticas | Molinetes | Pasillos de Seguridad

DCM Solution, principal fabricante de equipamiento para sistemas de control de acceso, ofrece una línea completa de productos para asistir a distribuidores e integradores a mejorar las soluciones de seguridad y hacer crecer su negocio.

Para más información visite www.dcm.com.ar





Más de 30 años
brindando
calidad y excelencia
en nuestros cables

Especialistas en cables para
comunicaciones, transmisión de
datos e interconexión de
Sistemas de Videovigilancia.

NUESTROS PRODUCTOS:



CABLES TELEFONICOS

- Multipares Plantel Interior
- Multipares Subterráneos
- Multipares Auto Suspendidos
- Cables de Instalación Interna y Acometida



TRANSMISION DE DATOS

- Cables UTP Interior y Exterior Cat.5
- Cables UTP Auto Suspendido Cat.5
- Cables FTP Interior y Exterior Cat.5
- Cables FTP Auto Suspendido Cat.5



PARA SISTEMAS DE SEGURIDAD

- Cables Telefónico Blanco
- Cables para Intercomunicadores
- Cables Coaxiales RG59u
- Cables UTP y FTP Interior y Exterior
- Cables para Sensores de Incendio



CABLES ESPECIALES

- Cables Blindados Par Compensados
- Desarrollos Especiales

Asesoramiento Especializado



CADIEEL
Cámara Argentina de Industrias Electrónicas,
Electromecánicas, Luminotécnicas, Telecomunicaciones,
Informática y Control Automático



casel
Cámara Argentina
de Seguridad Electrónica

Varela 3525/41 • C.A.B.A. • Argentina
Tel. (5411) 4919.0974 • Cel. 15 6786.4223
ventas@anicorcables.com.ar
www.anicorcables.com.ar





Linterna RECARGABLE ESPECIAL PARA SEGURIDAD

- Linternas con batería de 6 volt - 4 amp.
- Recargable con 220 volt. o 12 volt del automóvil.
- Ideal para camping, caza, pesca, seguridad, luz de emergencia, etc.
- 2 horas de autonomía.

Representante de Baterías

Panasonic



Stock permanente en baterías importadas, también tenemos en stock permanente baterías de 12 volt 7 amp nacionales recicladas, marca RISTONE.

Se recomienda su uso sólo en alarmas.



BATERÍAS PARA

- Alarmas, UPS, Luces de Emergencias, Boyeros eléctricos, Juguetes, etc.
- Cortadoras de Césped · Carros de Golf · Hidrolavadoras Barredoras · Tijeras Hidráulicas · HidroGrúas
- Motos: Importadas / Nacionales - JetSky - Cuatriciclos
- Automotores - Camiones - Grupos Electrógenos



**COMPRAMOS
BATERIAS
VIEJAS**



TRABAJAMOS CON TARJETAS DE CRÉDITO



RISTOBAT

RISTOBAT S.R.L. Cangallo 3984 - (1872) Sarandí - Buenos Aires - Argentina

Tel: (54 11) 4246-1778 - Fax: (54 11) 4246-6447

info@bateriasristobatsrl.com.ar - ventas@bateriasristobatsrl.com.ar - www.bateriasristobatsrl.com.ar

M E J O R P R E C I O & C A L I D A D

CERTIFICACIÓN IRAM 4174-1

Los estándares como objetivo

Los estándares de calidad y la exigencia de optimizar la seguridad de los clientes, es actualmente de suma importancia. Es por eso que la IRAM 4174-1 se convierte en una aliada fundamental de la seguridad y la calidad en el servicio del monitoreo.

Para la puesta en marcha de sistemas electrónicos de seguridad con monitoreo, se está exigiendo como requisito excluyente a las empresas del sector que sean certificadas y homologadas bajo la norma IRAM 4174-1. Algunas jurisdicciones, además, incorporaron en sus ordenanzas esta normativa como condición primordial para su desempeño.

La norma IRAM 4174-1 se aplica a los CRA (Centros de Recepción y Supervisión de Alarmas) que reciben y procesan las señales que ameritan una respuesta, no solo limitándose a aquellos generados por el sistema de alarma sino también a otros sistemas como los de videovigilancia, control de accesos, alarmas vecinales, localización vehicular, etc.

Esta norma tiene por objetivo en su primera parte, y por lo que CEMARA es una de las entidades oficiales autorizadas para la certificación previa inspección programada, es especificar los requisitos mínimos que debe cumplir un centro receptor de alarmas y supervisión en relación a sus componentes y conformación, en referencia al local donde está ubicado, accesibilidad, requisitos de construcción, equipamiento, protección, etc.

Para más información, consultar la norma IRAM 4174-1 o bien comunicarse con CEMARA al 4383-9651 o por mail a info@cemara.org.ar

RENOVACIÓN DE AUTORIDADES

El pasado 17 de mayo se realizó la asamblea general ordinaria de CEMARA, con muy buena concurrencia de asociados. En la misma se trató y aprobó el balance económico del ejercicio 2017 y se realizó el acto de renovación de autoridades.



Así, la nueva Comisión Directiva queda conformada de la siguiente manera:

Presidente: Walter Mario Dotti;

Vicepresidente 1º: Alberto Zabala;

Vicepresidente 2º: Miguel Ángel Turchi;

Secretario: Sergio Desivo;

Prosecretario: Eduardo Loto;

Tesorero: Francisco Rocanova;

Protesorero: Hugo Gutiérrez;

Vocales Titulares: Fernando Solari, Darío Maquirriáin y Víctor Bravo;

Vocales Suplentes: Martín Degreef, Carlos Prestipino y Salvador Torres;

Órgano de Fiscalización: Ítalo Martinena;

Revisor de Cuentas: Carlos Mansilla.



RECONOCIMIENTO A AQUILES GORINI

La CD de CEMARA envió un comunicado en el que expresa su acompañamiento y sentir ante la muerte de Aquiles Gorini.

“Lamentamos la imprevista partida de nuestro gran amigo Crio. Aquiles Gorini, mentor de la gran unidad de las cámaras de seguridad privada de toda América y trabajador incansable en pro de la industria de la seguridad. Presidente de CAESI, de la FESESUR y de la FEPASEP.

Colega y ser humano de excelencia. Su muerte ha dejado un gran vacío entre quienes hemos compartido momentos de trabajo y camaradería, muy difícil de llenar.

Hoy nos toca despedirlo y queremos hacerlo recordando esos momentos. Nuestro acompañamiento a CAESI, a FESESUR, a FEPASEP y, principalmente, a su esposa, hijas y demás familiares”.





DIVISION SEGURIDAD Y CONTROL

evite
grandes inversiones...
nosotros lo hacemos por usted...

Servicios Gerenciados de Seguridad y Control.

Accesos y Seguridad.
Control de Areas Críticas.
Detección de Incendio.
CCTV Analógica y Digital.
CCTV Seguridad Ciudadana.
Visitas, Pertenencias y Control de
Contratistas.
Tiempo y Asistencia de Personal.

Operadores Certificados.
Monitoreo.
Mantenimiento.
Soporte 24 Horas.
Capacitación.

scai@datco.net

www.datco.net

Distrito Tecnológico

Cátulo Castillo 3251, C1261ACS

Tel.: +54 (11) 4103. 1300 Fax: +54 (11) 4103. 1333

Security Products by GE are now part of the UTC Fire & Security family



UTC Fire & Security
A United Technologies Company



La conveniencia
de trabajar con
los expertos.



**Ofrecemos calidad en
componentes electrónicos,
eficiencia en distribución,
conocimiento técnico
y desarrollos a medida.**



SOLO
EN CIKA



INNOVACION
CERTIFICADA

Estudiamos y avalamos nuestros productos, brindando seguridad en cada compra.



ASESORAMIENTO
& CONOCIMIENTO

Contamos con profesionales de alto nivel técnico, para asesorar a nuestros clientes.

En Cika usted confía.

info@cika.com www.cika.com.ar

Av. De Los Incas 4821 CP1427 - Ciudad de Buenos Aires, Argentina - (5411) 4522-5466 (Rotativas)

REPRESENTANTES EN EL INTERIOR: CORDOBA: (0351) 486-4247, 475-9091 ó 475-1550 pedidos@linetec.com.ar

ROSARIO: (0341) 430-0145 labda@arnet.com.ar - MENDOZA: (0261) 499-0700 informes@ityt.com.ar

IP UserGroup®
Latinoamérica
 Foro Internacional de Tecnología en Seguridad

EXPO
SEGURIDAD & CONFERENCIAS
"IP-in-Action SANTIAGO"

El centro para aprendizaje y conocimiento de la
 seguridad física y en red.

Oportunidad única para ampliar su red de contactos.

El evento de actualización por excelencia!



05 | SANTIAGO / CHILE
2018
 HOTEL PLAZA
 EL BOSQUE EBRO

COMPAÑÍAS EXPOSITORAS



ORGANIZACIONES ALIADAS



Tel.: +593 2 604 08 06 E-mail: pr@ipusergrouplatino.com



STAFF - ANUNCIANTES



DIRECCIÓN EDITORIAL
Claudio Alfano (Propietario)
Celular: (15) 5112-3085
editorial@rnds.com.ar



DIRECCIÓN COMERCIAL
Néstor Lespi (Propietario)
Celular: (15) 5813-9890
comercial@rnds.com.ar



PROD. PERIODISTICA
Pablo Lugano*
Celular: (0221) 15 400-5353
prensa@rnds.com.ar



DISEÑO EDITORIAL
Alejandra Pereyra*
arte@rnds.com.ar



ATENCIÓN AL LECTOR
ASISTENTE EDITORIAL
Iván Riskin
lectores@rnds.com.ar



ADMINISTRACIÓN
Graciela Diego
admin@rnds.com.ar



ADMINISTRACIÓN
Claudia Ambesi
admin@rnds.com.ar



COBRANZAS
Blas Fittipaldi
admin@rnds.com.ar



DEPARTAMENTO CONTABLE
Luis Fraguaga*
luisfraguaga@speedy.com.ar



DEPARTAMENTO LEGAL
Marcelo G. Stein
Estudio Jurídico
marstein@arnet.com.ar



IMPRESIÓN
Latingráfica
Rocamora 4161 (C1184ABC)
Teléfono: (54 11) 4867-4777



DISTRIBUCIÓN
Fast Mail Correo Privado
R.N.P.S.P. Nº 098
Teléfono: (54 11) 4766-6007

(* Externo)

TIRADA 4000 EJEMPLARES

Negocios de Seguridad® es una publicación sobre empresas, productos y servicios de seguridad, distribuida cada 60 días entre instaladores, integradores y empresas profesionales del rubro.

Negocios de Seguridad® es marca registrada por Claudio Alfano y Néstor Lespi S.H.

Registro de la Propiedad Intelectual N° 429.145
Se prohíbe la reproducción parcial o total del contenido de esta publicación, sin autorización expresa del editor.

Artículos: se han tomado todos los recaudos para presentar la información en la forma más exacta y confiable posible. El editor no asume responsabilidad por cualquier consecuencia derivada de su utilización, las notas firmadas son de exclusiva responsabilidad de sus autores, sin que ello implique a la revista en su contenido.

Publicidad: para todos los efectos, se considera que la responsabilidad por el contenido de los avisos corre por cuenta de los respectivos anunciantes.

Los colaboradores y columnistas lo hacen de honor.

Agradecemos la confianza depositada por nuestros anunciantes, sin cuyo apoyo económico no hubiera sido posible editarla.



Revista Negocios de Seguridad® es medio de difusión de las actividades de CESEC
www.cesec.org.ar



Revista Negocios de Seguridad® es medio de difusión de las actividades de CEMSEC
www.cemsec.org.ar



Revista Negocios de Seguridad® es medio de difusión de las actividades de CEMARA
www.cemara.org.ar



Revista Negocios de Seguridad® es Socio Adherente de CASSEL
www.cassel.org.ar



Revista Negocios de Seguridad® es medio de difusión de las actividades del IP User Group
www.ipusergroupplatinio.com

97 ALONSO HNOS.

+54 11 4246-6869
info@alonsohnos.com
www.alonsohnos.com

122 ANICOR CABLES

+54 11 4919-0974
ventas@anicorcables.com.ar
www.anicorcables.com.ar

115 AR CONTROL

+54 11 4523-8451
ventas@arcontrol.com.ar
www.arcontrol.com.ar

59 ARG SEGURIDAD

+54 11 4674-6666
ventas@argseguridad.com
www.argseguridad.com

26 ASEC

+54 11 4861-8960
info@asec.com.ar
www.asec.com.ar

32 BCG

+54 11 4308-0223
info@bcggroup.com.ar
www.bcggroup.com.ar

02 BIG DIPPER

+54 11 4481-9475
ventas@bigdipper.com.ar
www.bigdipper.com.ar

93 BIO CARD TECNOLOGIA

+54 11 4544-5898
info@biocard.com.ar
www.biocard.com.ar

118 BYKOM

+54 223 495-8700
info@bykom.com.ar
www.bykom.com.ar

39 CEM

+54 351 456-8000
ventas@cemsr.com.ar
www.cemsr.com.ar

103 CERTREC

+54 11 4612-0257
comercial@playseguridad.com
www.playseguridad.com

108 CETIA

+54 11 4781-5925
cursos@cetia.com.ar
www.cetia.com.ar

126 CIKA ELECTRONICA

+54 11 4522-5466
info@cika.com
www.cika.com

S01 CYGNUS

+54 11 3221-8153
info@bigdipper.com.ar
www.cygnus.la

49 DAHUA ARGENTINA

+54 11 5368-8454
proyect.ar@global.dahuatech.com
www.dahuasecurity.com/la

125 DATCO

+54 11 4103-1300
scai@datco.net
www.datco.net

121 DCM SOLUTION

+54 11 4711-0458
info@dcm.com.ar
www.dcm.com.ar

87 DEITRES

+54 223 495-2500
info@deitres.com.ar
www.deitres.com.ar

40 DEXA SEGURIDAD

+54 11 4756-0709
ventas@dexa.com.ar
www.dexa.com.ar

46 DIALER ALARMAS

+54 11 4932-3838
dialerseguridad@dialer.com.ar
www.dialer.com.ar

43 DIGIFORT

operaciones@digifort.com
www.digifort.com

52 DMA

+54 341 486-0800
info@dmasrl.com.ar
www.dmasrl.com.ar

56 DRAMS TECHNOLOGY

+54 11 4862 5054
ventas@dramstechnology.com.ar
www.dramstechnology.com.ar

64 DX-CONTROL

+54 11 4647-2100
dxcontrol@dxcontrol.com.ar
www.dxcontrol.com

37 E+S+S

+57 1 510-3494/3330
pmarquez@securityfaircolombia.com
www.securityfaircolombia.com

70 ELCA SEGURIDAD

+54 11 4925-4102
info@elcacr.com.ar
www.elcacr.com.ar

76 ELECTROSISTEMAS

+54 11 4713-8899
ventas@electrosistemas.com.ar
www.electrosistemas.com.ar

111 EXTINRED

+54 11 4521-1701
info@extinred.com.ar
www.extinred.com.ar

17 FIESA

+54 11 4551-5100
contacto@fiesa.com.ar
www.fiesa.com.ar

109 FPS

+54 11 2106-7783
ventas@fpssa.com.ar
www.fpssa.com.ar

22 GETTERSON ARGENTINA

+54 11 6777-6000
hiperse@getterson.com.ar
www.getterson.com.ar

91 HIKVISION LATAM

+56 2 2405-5333
latam.sales@hikvision.com
www.hikvision.com/es-la/

31 HURIN

+54 11 4583-6653
ventas@hurin.com.ar
www.hurin.com.ar

131 INTELEKTRON

+54 11 2205-9000
ventas@intelektron.com
www.intelektron.com

61 INTERWAVE

+54 11 4621-4749
info@interwavegroup.com
www.interwavegroup.com

127 IP USERGROUP

+593 2 604-0806
pr@ipusergroupplatinio.com
www.ipusergroupplatinio.com

105 ISELEC

+54 11 5294-9362
info@iselec.com.ar
www.iselec.com.ar

69 ISOLSE

+54 11 4621-0008
contacto@isolse.com.ar
www.isolse.com.ar

85 KIT EXPERTO

+54 341 528-6300
info@kitexperto.com
www.kitexperto.com

81 LANTRONICA

+54 11 5368-0503
info@lantronica.com.ar
www.lantronica.com.ar

86 LARCON-SIA

+54 11 4735-7922
ventas@larconsia.com
www.larconsia.com

21 MESSE FRANKFURT ARGENTINA

+54 11 4514-1400
intersec@argentina.messefrankfurt.com
www.intersecbuenosaires.com.ar

130 MONITOREO.COM

+54 11 4630-9090
central@monitoreo.com.ar
www.monitoreo.com

55 NANOCOMM

+54 11 4505-2224
nanocomm@nanocommweb.com
www.nanocomm.com

75 NETIO

+54 11 4554-9997
info@nt-sec.com
www.nt-sec.com

103 PLAY SEGURIDAD ELECTRONICA

+54 11 4612-0257
comercial@playseguridad.com
www.playseguridad.com

82 PPA ARGENTINA

+54 11 4566-3069
info@ppa.com.ar
www.ppa.com.ar

114 PRONEXT

+54 11 4958-7717
info@pronext.com.ar
www.pronext.com.ar

99 PROVISION DIGITAL

+54 11 4711-0989
info@provisiondigital.com.ar
www.provisiondigital.com.ar

79 PUNTO CONTROL

+54 11 4361-6006
ventas@puntocontrol.com.ar
www.puntocontrol.com.ar

113 RADIO OESTE

+54 11 4641-3009
ventas@radio-oeste.com.ar
www.radio-oeste.com.ar

67 RAM

+54 0810 362-0362
info@monitoreoram.com
www.monitoreoram.com

123 RISTOBAT

+54 11 4246-1778
ventas@bateriasristobatsrl.com.ar
www.bateriasristobatsrl.com.ar

110 SECURITAS

+54 11 4014-3200
info@securitasargentina.com
www.securitasargentina.com

73 SECURITY ONE

+54 11 5263-0708
info@securityone.com.ar
www.securityone.com.ar

94 SEG

+54 11 4761-7661
info@seg.com.ar
www.seg.com.ar

88 SELNET

+54 11 4943-9600
info@selnet-sa.com.ar
www.selnet-sa.com.ar

01 SIERA ARGENTINA

29 www.sieraelectronicas.com
www.siera.com.ar

45 SILICON GROUP

+54 11 6009-2005
ventas@silicongroup.com.ar
www.silicongroup.com.ar

06 SIMICRO

+54 11 4857-0861
08 ventas@simicro.com
09 www.simicro.com

63 SPS

+54 11 4639-2409
info@sistemasps.com
www.sistemasps.com

10 STARX SECURITY

+54 11 5091-6500
12 ventas@starx.com.ar
13 www.starx.com.ar

100 TECNOLOGIA EN SEGURIDAD

+54 11 5238-5553
info@tecnologiaenseguridad.com
www.tecnologiaenseguridad.com

129 TECNOLOGIA Y PROTECCIÓN

+54 11 15 6213 8341
erodriguez@tysprl.com.ar
www.tysprl.com.ar

119 TEKHNOSUR

+54 11 4791-3200
comercial@tekhnosur.com
www.tekhnosur.com

51 TRENDNET

+54 11 4772-6168
trendnet@tynet.com
www.trendnet.com.ar

106 TRUE DIGITAL SYSTEMS

+54 11 4580-2050
info@tdsintl.com
www.tdsintl.com

35 VALLS S.A.

+54 11 2102-4100
ventas@alari.com.ar
www.alari.com.ar

14 ZKTECO ARGENTINA

+54 11 4785-6481
16 info.arg@zkteco.com
www.zkteco.com

Si Usted desea asesorarse sobre los innumerables beneficios de **anunciar en Negocios de Seguridad®** por favor contáctenos de lunes a viernes de 9 a 18 al (54 11) 4632.9119

Negocios de Seguridad®
Versión digital de lectura online
Llegamos a 26000 contactos nacionales y 8000 latinoamericanos

Con un solo clic puedes informarte y conectarte directamente con nuestros anunciantes.
Para ver online nuestra edición ingresa en www.rnds.com.ar



T&P

TECNOLOGÍA & PROTECCIÓN

Especialistas en Seguridad Integral

Implementamos
los mejores Servicios de Seguridad
en distintas áreas, brindando
atención personalizada y
capacidad de resolución inmediata

- Alarmas de Intrusión
- CCTV
- Cercos Electrificados
- Protección Perimetral
- Controles Biométricos
- Detección de Incendio

www.typsrl.com.ar

Ciudad de Neuquén:
Rivadavia 790

Ciudad de Añelo:
Parque Industrial de Añelo
Vaca Muerta
Lote M. Manzana 3 y 4

Ciudad Autónoma de Buenos Aires:
Av. Rivadavia 2134. Piso 5. Oficina F

Contacto: +54 11 156 213 8341

mi alarma[®]

**REDUZCA SU COSTO HASTA EL 10% DEL ACTUAL
DISPONIBLE PARA TODAS LAS EMPRESAS DE MONITOREO**

MONITOREO AUTOGESTIONADO

ANTI ENTRADERA

Envía una señal de pánico ante intento de asalto al ingresar o salir de cualquier lugar (banco, casa, comercio, colegio, etc.)

HISTÓRICO

Revise el histórico cuando quiera donde quiera. Incluye opción de selección de mensajes a mostrar.

CÁMARAS

Acceso directo a las cámaras de todas las marcas y DVRs.

PANEL

Lleva el panel de su alarma en el bolsillo y operarlo desde cualquier parte.

EMERGENCIA

El botón de pánico enviará la emergencia al operador de monitoreo (opcional) con ubicación por GPS. Se puede utilizar como alarma vecinal o sistemas comunitarios (sólo requiere un celular con la app)

911

Llama automáticamente a la policía más cercana a la ubicación del celular.

MIS DATOS

Verificar y actualizar los datos en segundos.

SU EMPRESA

El logo y la información de su empresa para que el abonado se contacte.

y mucho más...



www.monitoreo.com/app



monitoreo.com[®]

0800-MONITOREO
(desde República Argentina)

Control de Accesos

EL MEJOR
PRECIO
DEL MERCADO

CERRADURAS ELECTROMAGNÉTICAS, PULSADORES Y ACCESORIOS

Además de Fabricantes y Desarrolladores, somos Importadores Directos de los complementos necesarios para su instalación.



+54 (11) **2205-9002/9034**
canales@intelektron.com

En Intelektron encontrará Precio, Stock y Calidad.

intelektron

Tel./Fax: +54 (11) 2205-9000
www.intelektron.com - canales@intelektron.com
INTELEKTRON S.A. - Solís 1225 (C1134ADA)
Ciudad de Buenos Aires - Argentina

 facebook.com/intelektron

 youtube/intelektronSA



Línea de cerraduras PREMIUM



YLI ELECTRONIC

Electromagnéticas, Pestillos, de Perno y Pulsadores

Certificación CE (Unión Europea) y MA (China Public Security Office)

Electromagnética
280kg Led



Electromagnética
Exterior IP65 280kg
para portón



Electromagnética+perno
alto poder 2400kg.



NUEVA

Electromagnética Doble 180kg



Electromagnética
350kg Buzzer y Led



Electromagnética
500kg Led



Led electromagnética
60kg



Electromagnética
180 kg Led



Cerradura de perno



Perno con tambor
intercambiable

Cerradura de perno
para blindex



Pestillo reforzado regulable
con palanca de liberación



Pestillo reforzado

Cerradura tipo portón
Apertura Izquierda y Derecha



¡Más de 120000 cerraduras electromagnéticas vendidas!



Pulsador Remoto 1 y 2 canales

Piezoeléctrico
Touch



Infrarrojo
sin contacto
20cm.



Pulsador
reforzado



Piezoeléctrico
Led



NUEVOS



Pulsador de emergencia



Pulsador metálico de
marco externo



Pulsador metálico de
embutir rectangular



Pulsador metálico de
embutir cuadrado

Módulo
puerta exclusiva



Loop
pasacable
flexible

ACCESORIOS EN ACERO PARA INSTALACIONES

Pedestales curvos, rectos, de pared,
Barandas, Bretes, Puertas,
Soportes, Rampas, etc.

• Hacemos presupuestos
a medida para cada necesidad.



SEGURIDAD ELECTRÓNICA

Humberto 1° Piso 17 – OF. 3 y 4 – C.A.B.A.
www.puntocontrol.com.ar – ventas@puntocontrol.com.ar
54 11 4361 6006



Cámara Argentina
de Seguridad Electrónica
CASA Activa